

## Автоматичні дорожні шлагбауми з безщітковим приводом GARD PX

FA01441-UK



**GPX40MGP  
GPX40MXP**

**GPX40MGS**

**GPX40MGC  
GPX40MCP**

ІНСТРУКЦІЯ З МОНТАЖУ

UK Українська



## РУЧНЕ РОЗБЛОКУВАННЯ ПРИСТРОЮ

⚠ Операция розблокування може бути небезпечною для користувача, якщо оптимальні умови кріплення й цілісність стріли порушуються внаслідок аварії або через помилки під час монтажу.

У цьому випадку натягнуті пружини не можуть забезпечувати балансування стріли, що має різко повертатися на етапі розблокування.

📖 Якщо моторредуктор розблоковано, автоматика не працює.

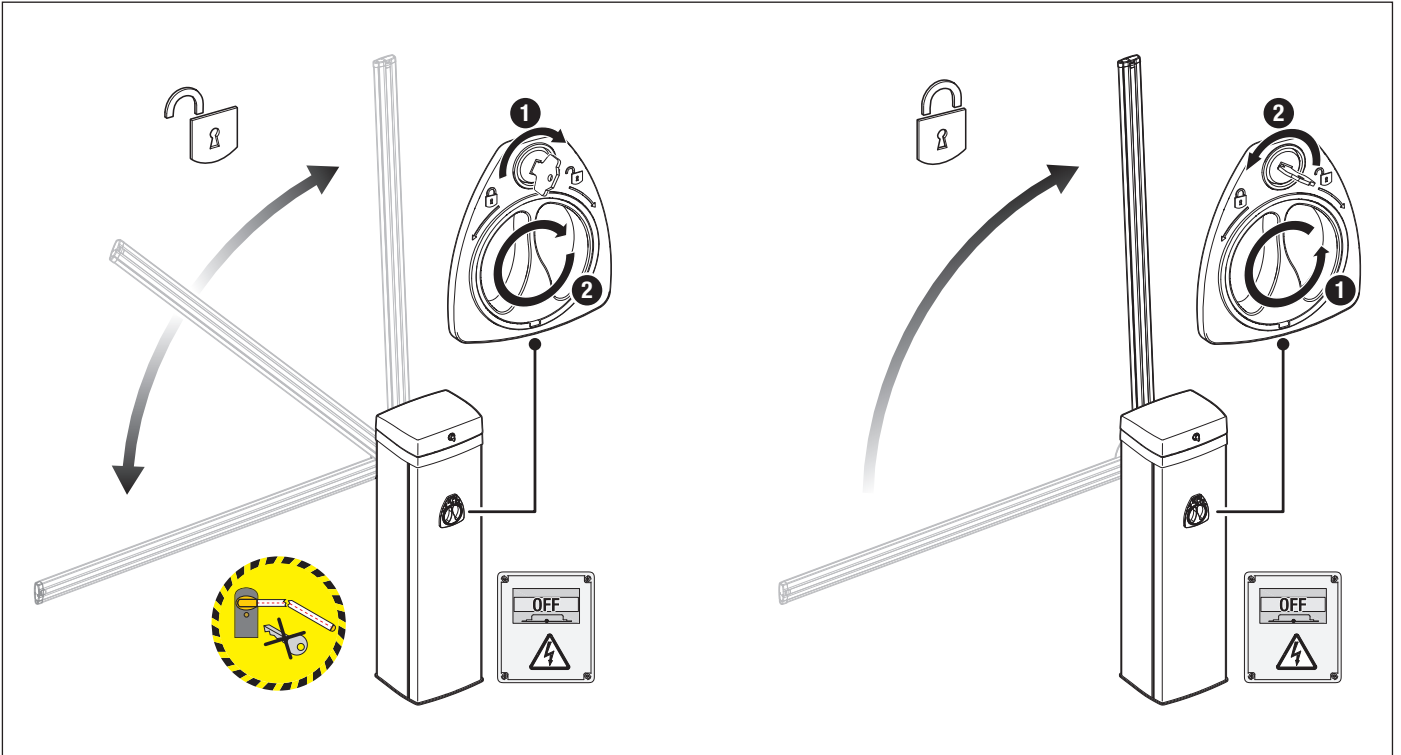

**△ Важливі інструкції з техніки безпеки.**

**△ Ретельно дотримуйтеся всіх інструкцій, тому що неправильний монтаж може призвести до тяжких травм.**

**△ Перш ніж продовжувати, уважно прочитайте загальні попередження для користувача.**

Виріб слід використовувати виключно за призначенням; будь-яке інше використання має вважатися небезпечним. • Виробник не несе відповідальності за шкоду, заподіяну неправильним, помилковим або недбалим використанням приладу. • Предметом цієї інструкції є продукт, визначений, відповідно до Директиви про обладнання 2006/42/CE, як «частково завершена машина та механізм». • Частково завершена машина чи механізм означає агрегат, що майже є механізмом, але який, використаний окремо, не здатний виконувати конкретну функцію. • Частково завершені машини чи механізми призначені виключно для вбудовування в інші механізми чи інші частково завершені машини або обладнання або поєднання з ними для створення механізму, на який розповсюджується дія Директиви 2006/42/CE. • Завершальний монтаж має виконуватися у відповідності до Директиви про обладнання 2006/42/CE і діючих європейських норм. • Виробник знімає із себе будь-яку відповідальність у разі використання неоригінальних компонентів; крім того, використання таких компонентів призводить до втрати права на гарантію. • Усі зазначені в цій інструкції операції мають виконуватися лише досвідченим і кваліфікованим персоналом у повній відповідності до діючого законодавства. • Прокладка кабелів, монтаж, підключення та приймальні випробування мають виконуватися з дотриманням вимог стандартів якості та діючих норм і законів. • На всіх етапах виконання монтажних робіт переконайтеся у відсутності електричного живлення. • Переконайтеся в тому, що діапазон температур, зазначений у цій інструкції, відповідає температурі навколишнього середовища в місці установки. • Переконайтеся, що відкриття шлагбаума не призведе до створення небезпечних ситуацій. • Забороняється встановлення на похилій (негоризонтальній) поверхні. • Забороняється встановлювати автоматику на елементи конструкції, які можуть прогнутися. У разі необхідності належним чином посильте кріпильні з'єднання. • Переконайтеся, що у місці, де планується встановити пристрій, на автоматику не потраплятимуть прямі струмені води (від зрошувачів, мийок і т.д.). • Для підключення до мережі електричного живлення, відповідно до правил монтажу, передбачте автоматичний вимикач, який дозволяє повне відключення в умовах перенапруги категорії III. • Обгородіть ділянку проведення монтажних робіт із метою запобігання доступу до неї сторонніх осіб, особливо дітей і підлітків. • У випадку переміщення вручну на кожну людину слід передбачити по 20 кг. У разі переміщення не вручну слід скористатися відповідними засобами для безпечного підйому. • На етапі кріплення автоматика може бути хиткою й перекидатися. Уважно стежте за тим, щоб не спиратися на конструкцію до повного завершення монтажу. • Використовуйте належні захисні пристосування для запобігання виникненню небезпечних ситуацій, пов'язаних із механізмом, через присутність людей у радіусі руху системи. • Електричні кабелі слід прокладати в гермовводах, по каналах і лотках для запобігання механічним пошкодженням. • Переконайтеся, що рухомі механічні елементи знаходяться на достатній відстані від прокладеної електропроводки. • Електричні кабелі не повинні контактувати із компонентами, які можуть нагріватися під час використання (наприклад, приводом і трансформатором). • Всі фіксовані пристрої керування після монтажу мають бути добре видимими та перебувати в місці, з якого можливий безпосередній огляд рухомої огорожі, але на достатній відстані від рухомих елементів. У режимі «Присутність оператора» пристрій керування слід встановлювати на висоті принаймні 1,5 м від землі в місці, недоступному для сторонніх осіб. • Якщо ширина проїзду перевищує 3 м, обов'язково використовувати нерухому опору для кріплення стріли. • Прикріпіть попереджувальну табличку з описанням способу використання механізму ручного розблокування поблизу відповідного компонента, якщо така табличка відсутня. • Переконайтеся у правильності регулювань автоматики та у справності роботи пристроїв безпеки та захисту (наприклад, механізму ручного розблокування). • Перед здачею системи кінцевому користувачеві перевірте її відповідність гармонізованим нормам та основним вимогам, встановленим Директивою про безпеку механізмів та обладнання 2006/42/CE. • Можливий остаточний ризик необхідно відзначити відповідними попереджувальними знаками на видному місці та пояснити кінцевому користувачеві. • Прикріпіть на видному місці описову табличку механізму після завершення монтажу. • З метою уникнення будь-якого ризику заміна пошкодженого кабелю електричного живлення має проводитися виробником чи авторизованою технічною службою або, у будь-якому разі, особою з відповідною кваліфікацією. • Зберігайте цю інструкцію в технічній папці разом із інструкціями від інших пристроїв, які використовуються для реалізації автоматичної системи. • Рекомендуємо передати кінцевому користувачеві всі інструкції до виробів, які складають кінцевий варіант системи.

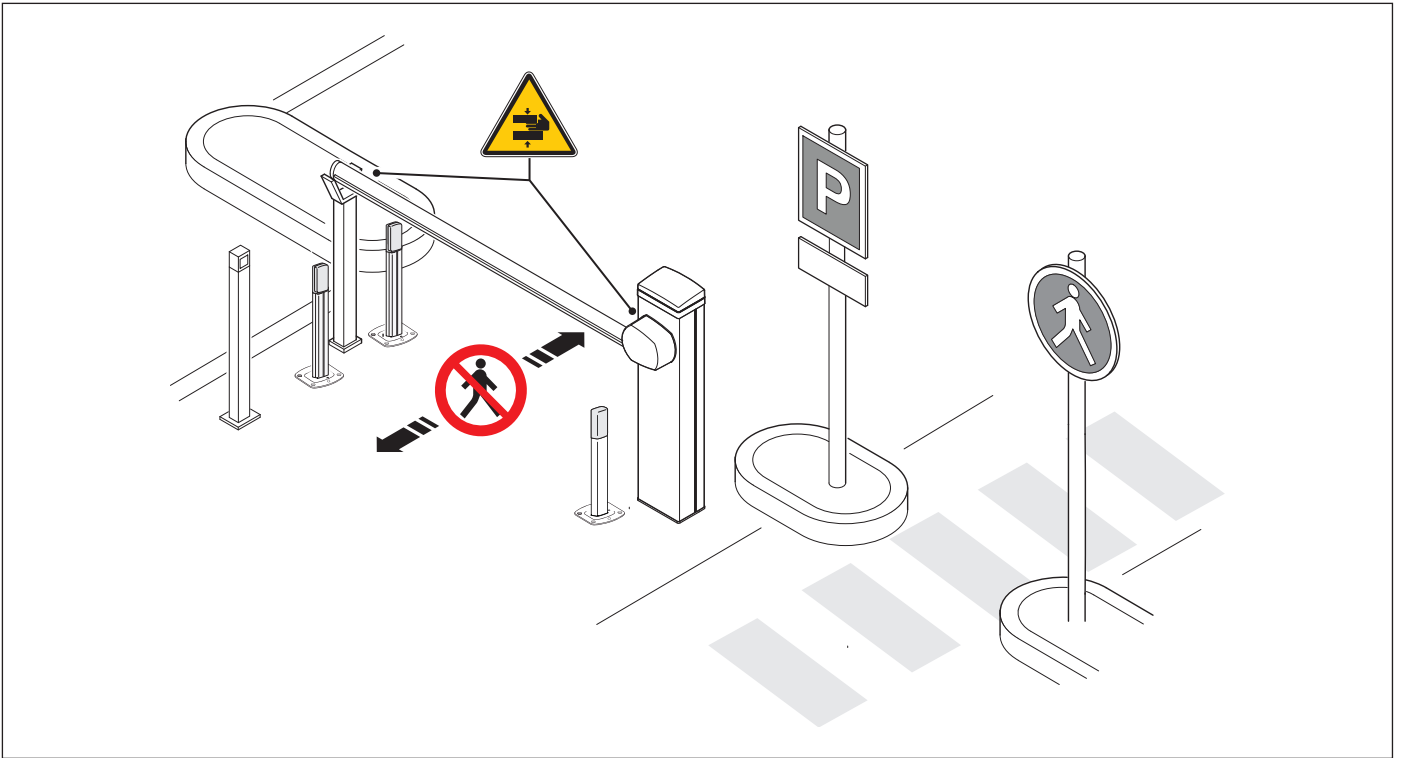

 Небезпека затискання рук.

 Прохід заборонено.

### ВИВЕДЕННЯ З ЕКСПЛУАТАЦІЇ ТА УТИЛІЗАЦІЯ

 Компанія CAME S.p.A. має сертифікат системи захисту навколишнього середовища UNI EN ISO 14001, який гарантує екологічну безпеку на заводах компанії. Ми звертаємося до Вас із проханням продовжувати захист довкілля. Компанія CAME вважає одним із основоположних пунктів стратегії ринкових відносин виконання принципів утилізації, перелічених далі:

#### УТИЛІЗАЦІЯ УПАКОВКИ

Пакувальні компоненти (картон, пластмаса тощо) вважаються твердими відходами, які можна легко утилізувати шляхом їх роздільного збирання для повторної переробки.

Перед початком утилізації рекомендується завжди перевіряти норми відповідного законодавства, які діють у регіоні монтажу виробу.

**НЕ ЗАБРУДНЮЙТЕ НАВКОЛИШНЄ СЕРЕДОВИЩЕ!**

#### УТИЛІЗАЦІЯ ВИРОБУ

Наші вироби виготовлені з використанням різноманітних матеріалів. Більшість із них (алюміній, пластмаса, залізо, електричні кабелі) можна вважати твердими відходами. Ці відходи можна утилізувати шляхом їх роздільного збирання й передачі спеціалізованим компаніям для повторної переробки.





Інші компоненти (електронні плати, елементи живлення дистанційного керування тощо) можуть містити забруднюючі речовини.

Такі компоненти необхідно демонтувати та передати компаніям, які мають ліцензію на їх збирання та утилізацію.

Перед початком утилізації рекомендується завжди перевіряти норми законодавства, які діють у відповідній місцевості.

**НЕ ЗАБРУДНЮЙТЕ НАВКОЛИШНЄ СЕРЕДОВИЩЕ!**

## Умовні позначення

-  Цим символом позначаються розділи, які необхідно уважно прочитати.
-  Цим символом позначаються розділи, які стосуються питань безпеки.
-  Цим символом позначається інформація, яку необхідно повідомити кінцевому користувачеві.
-  Виміри, якщо не зазначено інше, вказані в міліметрах.

## Опис

### 803BB-0120

GPX40MGS – Автоматичний шлагбаум із нереверсивним моторедуктором і безщітковим двигуном; тумба з пофарбованої оцинкованої сталі.

### 803BB-0130 803BB-0350

GPX40MGS – Автоматичний шлагбаум із нереверсивним моторедуктором і безщітковим двигуном; тумба з пофарбованої оцинкованої сталі. Версія, призначена для використання у місцях із підвищеною температурою середовища.

### 803BB-0100

GPX40MGP – Автоматичний шлагбаум із нереверсивним моторедуктором і безщітковим двигуном; тумба з пофарбованої оцинкованої сталі. Поставляється в комплекті з: 009SMA та інтерфейсом для прямого з'єднання зі стійкою входу/виходу паркувальних систем типу PKE та PKM.

### 803BB-0150

GPX40MCP – Автоматичний шлагбаум із нереверсивним моторедуктором і безщітковим двигуном; тумба з пофарбованої оцинкованої сталі RAL з урахуванням індивідуальних потреб. Поставляється в комплекті з: 009SMA та інтерфейсом для прямого з'єднання зі стійкою входу/виходу паркувальних систем типу PKE та PKM.

## Призначення

Ідеальне рішення для проїзних частин з інтенсивним рухом

 Забороняється використовувати пристрій не за призначенням і встановлювати його методами, не вказаними в цій інструкції..

## Експлуатаційні обмеження

МОДЕЛІ	GPX40MGS	GPX40MGC	GPX40MGP	GPX40MCP	GPX40MXP
Максимальна ширина проїзду (м)	3,8	3,8	3,8	3,8	3,8

## Технічні характеристики

МОДЕЛІ	GPX40MGS	GPX40MGC	GPX40MGP	GPX40MCP	GPX40MXP
Напруга живлення (В, 50/60 Гц)	~100 ÷ 240	~100 ÷ 240	~100 ÷ 240	~100 ÷ 240	~100 ÷ 240
Живлення приводу (В)	36 В постійного струму	36 В постійного струму	36 В постійного струму	36 В постійного струму	36 В постійного струму
Споживання в режимі очікування (Вт)	2,5	2,5	3,3	3,3	3,3
Потужність (Вт)	270	270	270	270	270
Діапазон робочих температур (°C)	-20 ÷ +55 (-40 із системою обігріву 803XA-0260)	-20 ÷ +55 (-40 із системою обігріву 803XA-0260)	-20 ÷ +55 (-40 із системою обігріву 803XA-0260)	-20 ÷ +55 (-40 із системою обігріву 803XA-0260)	-20 ÷ +55 (-40 із системою обігріву 803XA-0260)
Крутильний момент (Нм)	100	100	100	100	100
Час відкриття на 90° (с)	1 ÷ 2	1 ÷ 2	1 ÷ 2	1 ÷ 2	1 ÷ 2
Інтенсивність використання (%)	БЕЗПЕРЕРВНЕ ФУНКЦІОНУВАННЯ	БЕЗПЕРЕРВНЕ ФУНКЦІОНУВАННЯ	БЕЗПЕРЕРВНЕ ФУНКЦІОНУВАННЯ	БЕЗПЕРЕРВНЕ ФУНКЦІОНУВАННЯ	БЕЗПЕРЕРВНЕ ФУНКЦІОНУВАННЯ
Клас захисту (IP)	54	54	54	54	54
Клас ізоляції	I	I	I	I	I
Вага (кг)	62	62	62,5	62,5	62,5

## Таблиця запобіжників

МОДЕЛІ	GPX40MGS	GPX40MGC	GPX40MGP	GPX40MCP	GPX40MXP
Вхідний запобіжник	3,15 А-F	3,15 А-F	3,15 А-F	3,15 А-F	3,15 А-F
Запобіжник додаткового обладнання	2 А-F	2 А-F	2 А-F	2 А-F	2 А-F
Запобіжник обігрівача картриджа	1 А-T	-	1 А-T	1 А-T	1 А-T
Запобіжник крильчатки	-	100 мА F	-	-	-

Шлагбаум

- ❶ Захисна накладка
- ❷ Монтажний фланець
- ❸ Монтажна основа стріли
- ❹ Тумба шлагбауму
- ❺ Оглядова панель
- ❻ Кришка
- ❼ Ручка розблокування/блокування стріли
- ❽ Блок керування
- ❾ Механічний упор для регулювання стріли
- ❿ Додаткові контакти для індикації стану\*
- ⓫ Анкерний стрижень пружини
- ⓬ Плата ІО 485\*
- ⓭ Модуль SMA\*
- ⓮ Блок електроживлення
- ⓯ Монтажна основа
- ⓰ Анкерна пластина
- ⓱ Запобіжник обігрівача картриджа або крильчатки
- ⓲ Крильчатка\*\*
- ⓳ Обігрівач картриджа\*\*\*
- ⓴ Вхідний запобіжник

\* Тільки для GPX40MCP, GPX40MGP та GPX40MXP.

\*\* Тільки для GPX40MGC

\*\*\* Тільки для GPX40MCP, GPX40MGP, GPX40MXP та GPX40MGS.

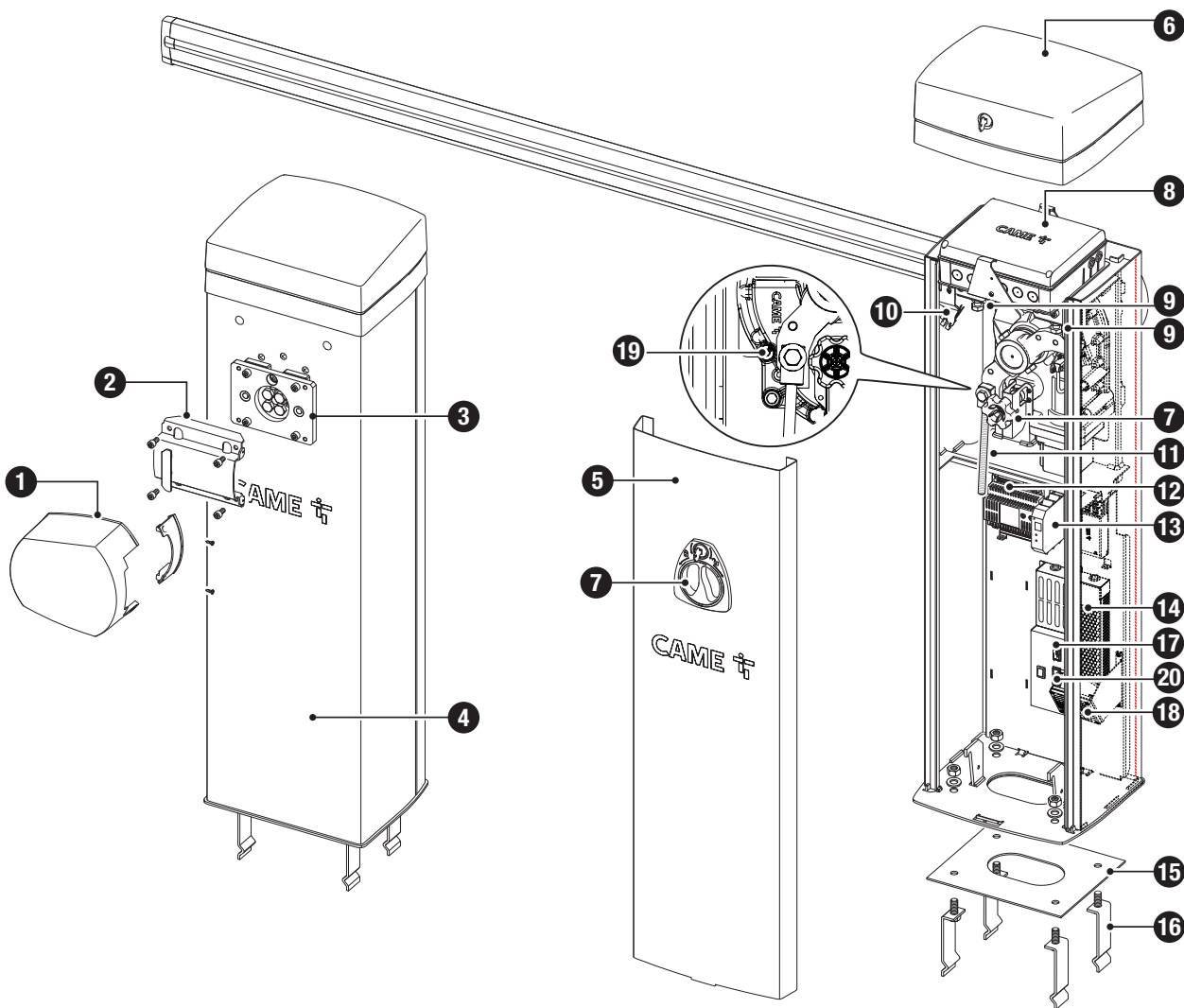

## Електронна плата

1 Кнопки програмування

2 Дисплей

3 Роз'єм для USB-ключа

4 Роз'єм для підключення енкодера

5 Роз'єм для підключення двигуна

З кабелем використовується феритовий фільтр типу P.N. ECQK922091

6 Контактна панель для визначення положення шлагбауму

7 Контактна панель для підключення сигнальних світлодіодних стрічок

8 Контактна панель не використовується

9 Запобіжник додаткових пристроїв

10 Контактна панель для живлення двигуна

11 Контактна панель живлення плати керування

12 Контактна панель для підключення мікродатчика відкритої кришки (контакт Н.3.)

13 Контактна панель для контакту Н.3. для індикації падіння стріли

14 Контактна панель для підключення мікродатчика розблокування моторедуктора (контакт Н.3.)

15 Контактна панель для підключення кінцевих мікрореле (контакт Н.3.)\*

16 Контакти для роз'єму RSE\_2 для підключення CRP, плати вводу-виводу 485 або інтерфейсу Modbus RTU

17 Контакти для роз'єму RSE\_1 для синхронізованого підключення, шлюзу або CRP

18 Контактна панель для підключення пристроїв керування та безпеки

19 Контактна панель для підключення кодонабірної клавіатури

20 Контактна панель для підключення проксіміті-зчитувача

21 Контактна панель для підключення антени

22 Роз'єм для плати декодування R700 або R800

23 Роз'єм для плати радіоприймача (AF)

24 Роз'єм RSE\_1 для плати RSE

25 Роз'єм RSE\_2 для плати RSE

26 Роз'єм для плати CLOCK (806SA-0120)

\* Тільки для GPX40MCP, GPX40MGP та GPX40MXP.

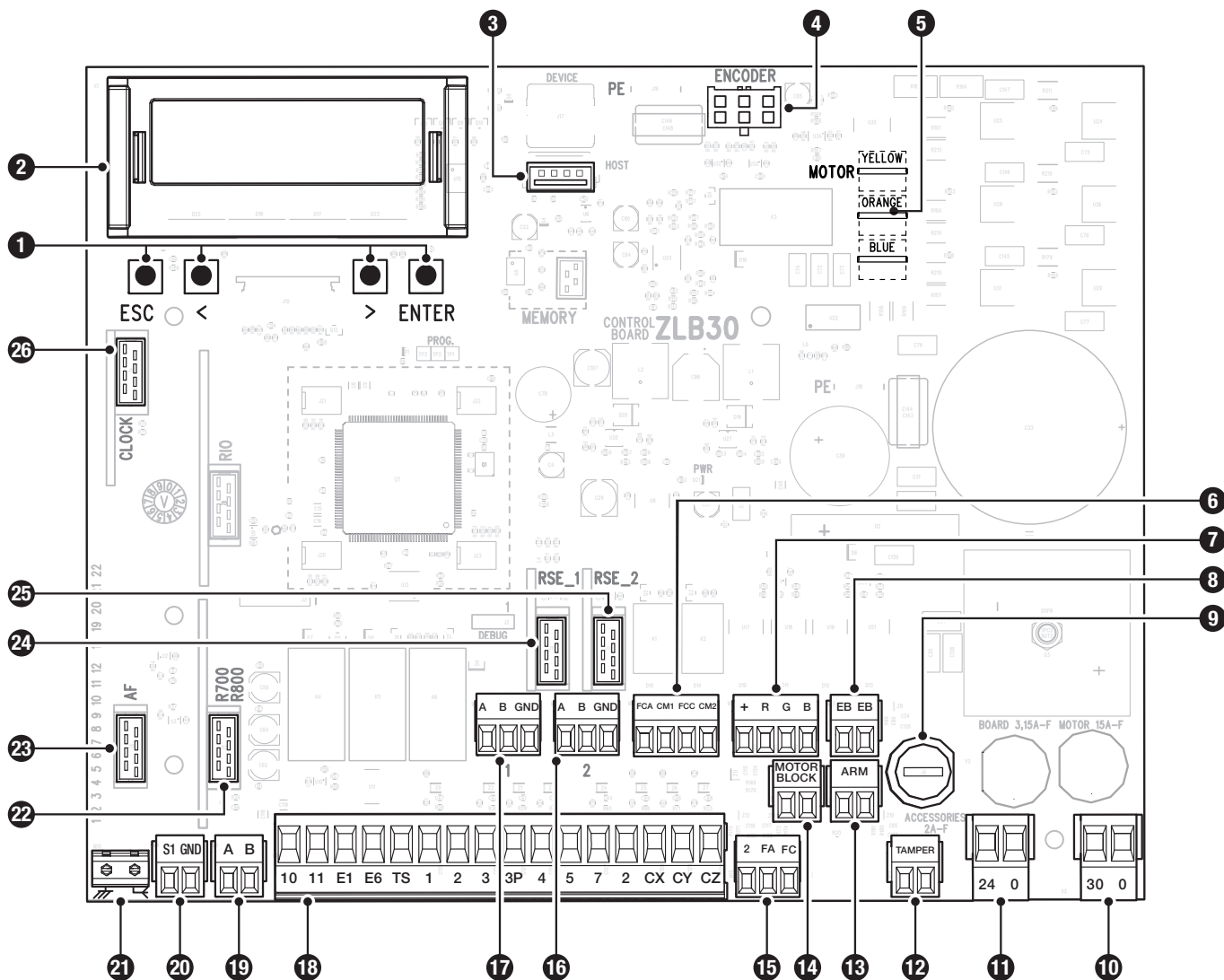

## Габаритні розміри

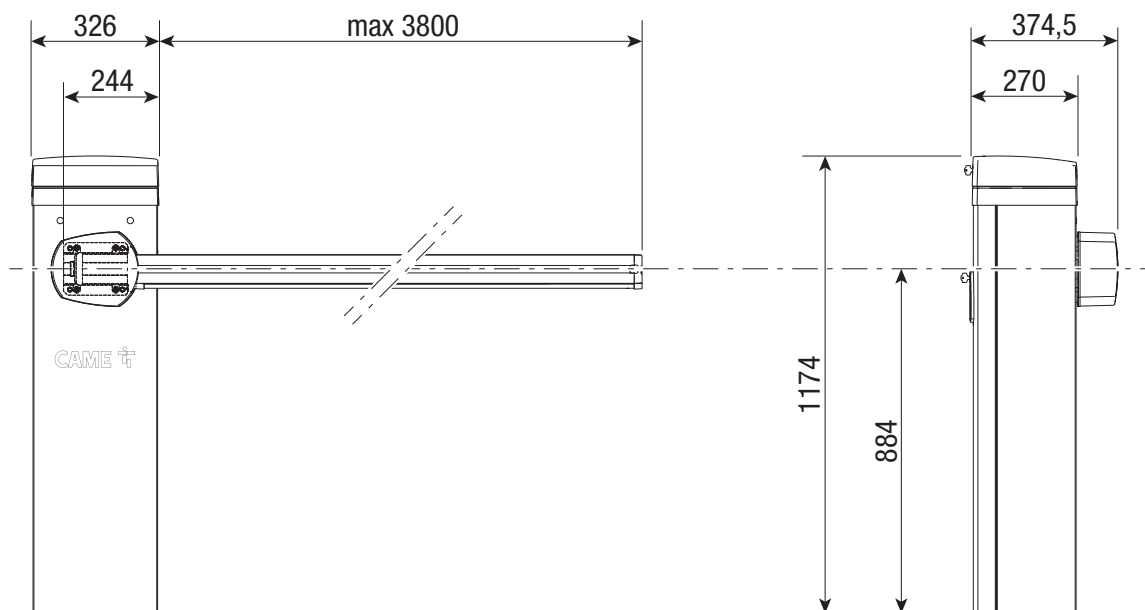

## Тип кабелів і мінімальні розрізи

ДОВЖИНА КАБЕЛЮ (м)	< 10	Від 10 до 20	від 20 до 30
Напруга живлення, ~230 В	3G x 1,5 мм <sup>2</sup>	3G x 1,5 мм <sup>2</sup>	3G x 2,5 мм <sup>2</sup>
Сигнальна лампа ~/≠24 В	2 x 1 мм <sup>2</sup>	2 x 1 мм <sup>2</sup>	2 x 1 мм <sup>2</sup>
Фотоелементи (передавачі)	2 x 0,5 мм <sup>2</sup>	2 x 0,5 мм <sup>2</sup>	2 x 0,5 мм <sup>2</sup>
Фотоелементи (приймачі)	4 x 0,5 мм <sup>2</sup>	4 x 0,5 мм <sup>2</sup>	4 x 0,5 мм <sup>2</sup>
Пристрої керування	*n° x 0,5 мм <sup>2</sup>	*n° x 0,5 мм <sup>2</sup>	*n° x 0,5 мм <sup>2</sup>
Антенa		RG58 макс. 10 м	

\*n° = див. інструкції з монтажу відповідних виробів - Увага! Наведене значення розрізу кабелю є орієнтовним, оскільки воно залежить від потужності двигуна та довжини самого кабелю.

Для встановлення назовні використовуйте кабелі з характеристиками, еквівалентними характеристикам кабелів типу H05RN-F (з умовною позначкою 60245 IEC 57).

Для встановлення у приміщенні використовуйте кабелі з характеристиками, еквівалентними характеристикам кабелів типу H05VV-F (з умовною позначкою 60227 IEC 53).

Якщо довжина кабелю відрізняється від наведеного в таблиці значення, його розріз визначається в залежності від реального споживання струму підключеними пристроями та у відповідності до інструкцій, що містяться у стандарті CEI EN 60204-1.

Для послідовних підключень, які передбачають більше навантаження на ту ж саму ділянку лінії, значення в таблиці мають бути переглянуті з урахуванням показників споживання й фактичних відстаней. У разі підключення пристроїв, не передбачених у цьому посібнику, слід дотримуватися вимог документації, яка супроводжує відповідні вироби.

Для підключення для парної роботи та CRP використовуйте кабель типу UTP CAT5. Максимальна довжина – 1000 м.

## Вітрове навантаження

У таблиці наведено значення вітрове навантаження стріли.

Клас опору згідно зі стандартом EN 13241.

Модель	Стріла 2,25 м	Стріла 3,05 м	Стріла 4,05 м
Клас опору	5	4	3
Тиск вітру [Па]	1200	1000	800
Максимальна швидкість вітру [км/г]	144	132	118

## МОНТАЖ

Наступні малюнки наводяться виключно з ілюстративною метою, оскільки простір для кріплення автоматики й додаткового обладнання може змінюватися в залежності від розмірів робочої ділянки. Вибір найбільш прийняттого рішення має здійснювати монтажник.

У випадку переміщення вручну на кожну людину слід передбачити по 20 кг. У разі переміщення не вручну слід скористатися відповідними засобами для безпечного підйому.

На етапі кріплення автоматика може бути хиткою й перекидатися. Уважно стежте за тим, щоб не спиратися на конструкцію до повного завершення монтажу.

### Підготовчі дії

Якщо монтажна поверхня не дозволяє міцне та стійке кріплення пристрою, підготуйте цементну платформу.

Вийміть ґрунт під опалубку.

Підготуйте гофровані шланги, необхідні для підключень, що виходять з розгалужувального колодезя.

Кількість гофрованих труб залежить від варіанту системи та додаткових пристроїв, які необхідно підключити.

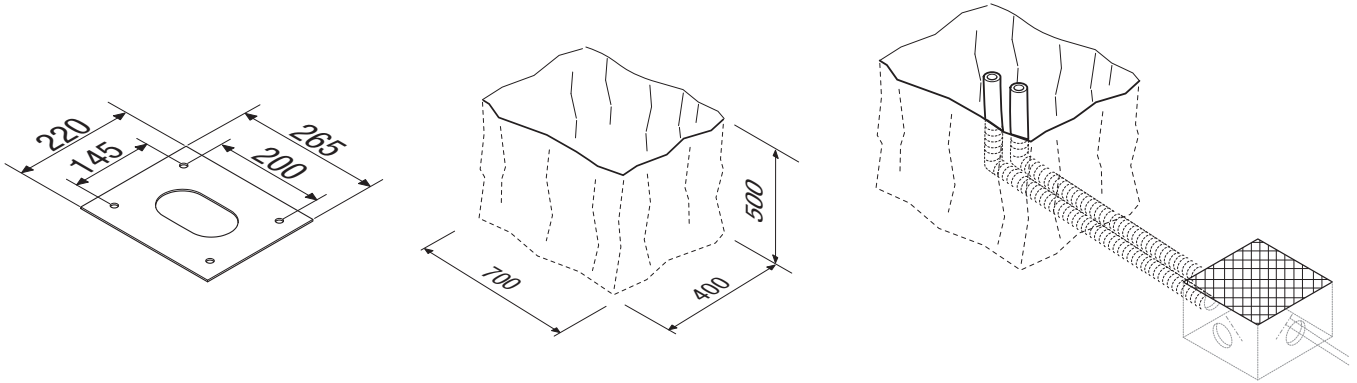

### Установка монтажної основи

Підготуйте опалубку більшого за монтажну основу розміру.

Вставте в опалубку залізну сітку для армування бетону.

Прикріпіть формовані пластини до монтажної пластини.

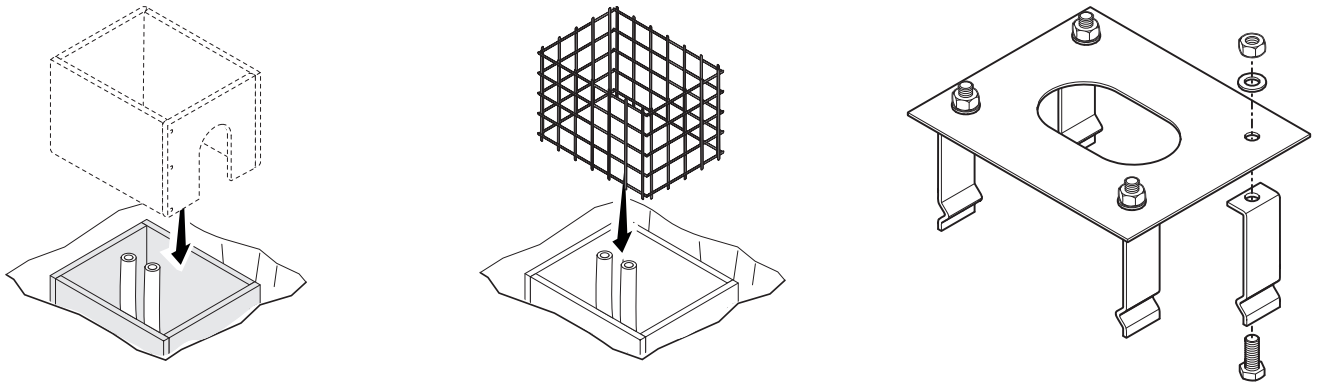

Вставте монтажну основу в залізну сітку.

Труби мають проходити через спеціальні отвори.

Наповніть опалубку цементним розчином.

Монтажна основа має бути абсолютно рівною, а нарізь гвинтів має повністю виходити над поверхнею.

Зачекайте принаймні 24 години, щоб цемент повністю затвердів.

Витягніть опалубку.

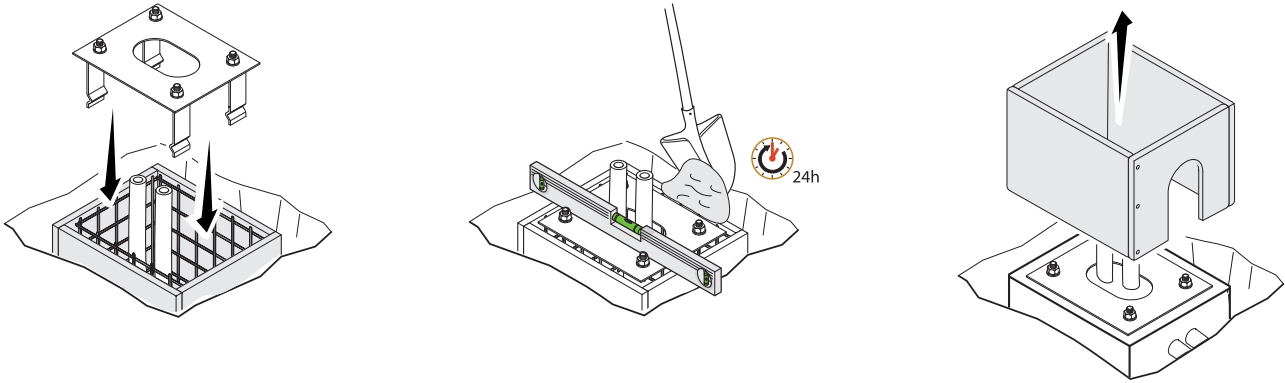

Засипте землю виїмку навколо цементного блоку.

Відкрутіть гайки з гвинтів.

Вставте електричні кабелі в труби так, щоб вони виходили з них приблизно на 1500 мм.

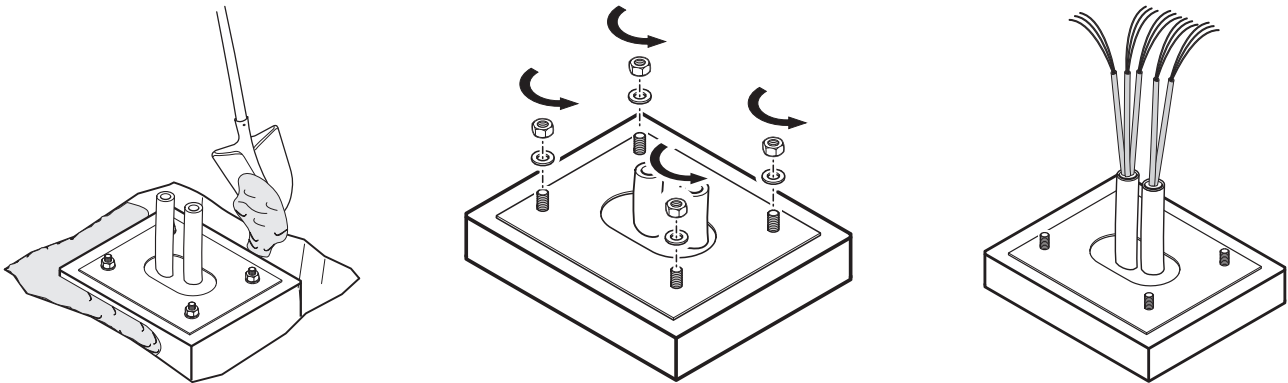

## Підготовка шлагбауму

Якщо кришка відкрита, автоматика не працює.

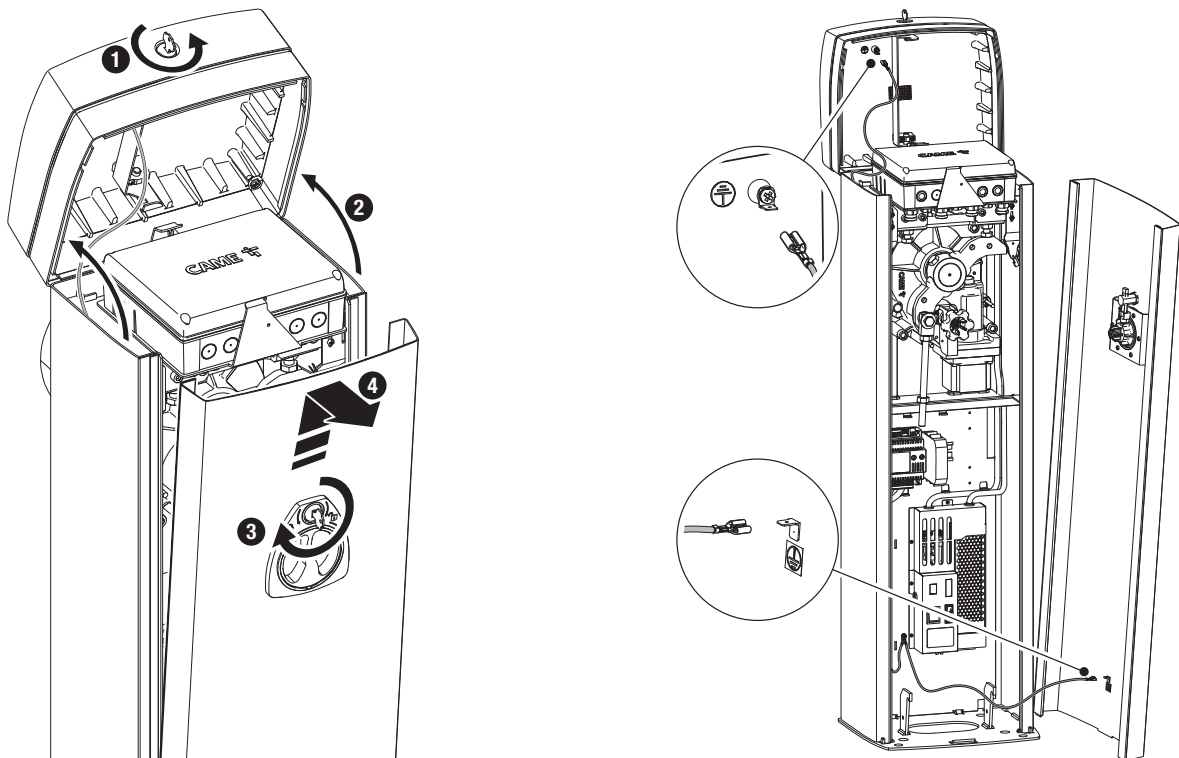

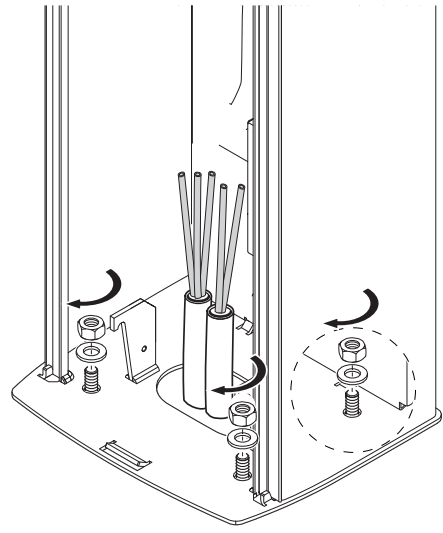
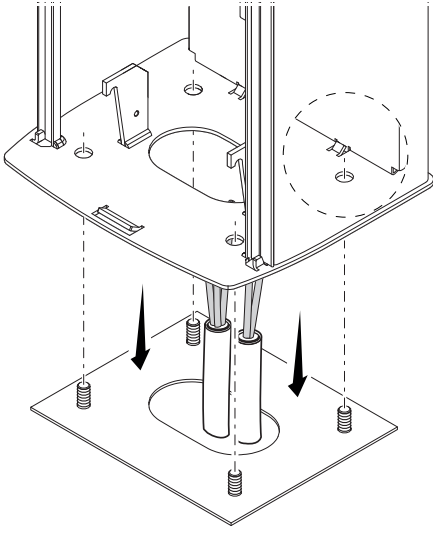

## Зміна напрямку відкриття стріли

Книжка Конструкція шлагбауму призначена для лівобічного монтажу.

Книжка Зміна напрямку обертання здійснюється без встановленої стріли та пружини.

- 1 Зніміть анкерний стрижень із важеля.
- 2 Розблокуйте привід, обертаючи рукоятку за годинниковою стрілкою.
- 3 Поверніть важіль на 90°.
- 4 Заблокуйте привід, обертаючи рукоятку проти годинникової стрілки.
- 5 Прикріпіть анкерний стрижень до отвору, розташованого навпроти важеля.

Книжка Розмір отвору для кріплення анкерного стрижня залежить також від балансувальної пружини, що обирається відповідно до довжини стріли. Див. розділ [Вибір балансувальної пружини та отвору кріплення].

- 6 Зніміть монтажну основу стріли
- 7 Поверніть її на 90°
- 8 Прикріпіть монтажну основу стріли до пластини приводного вала

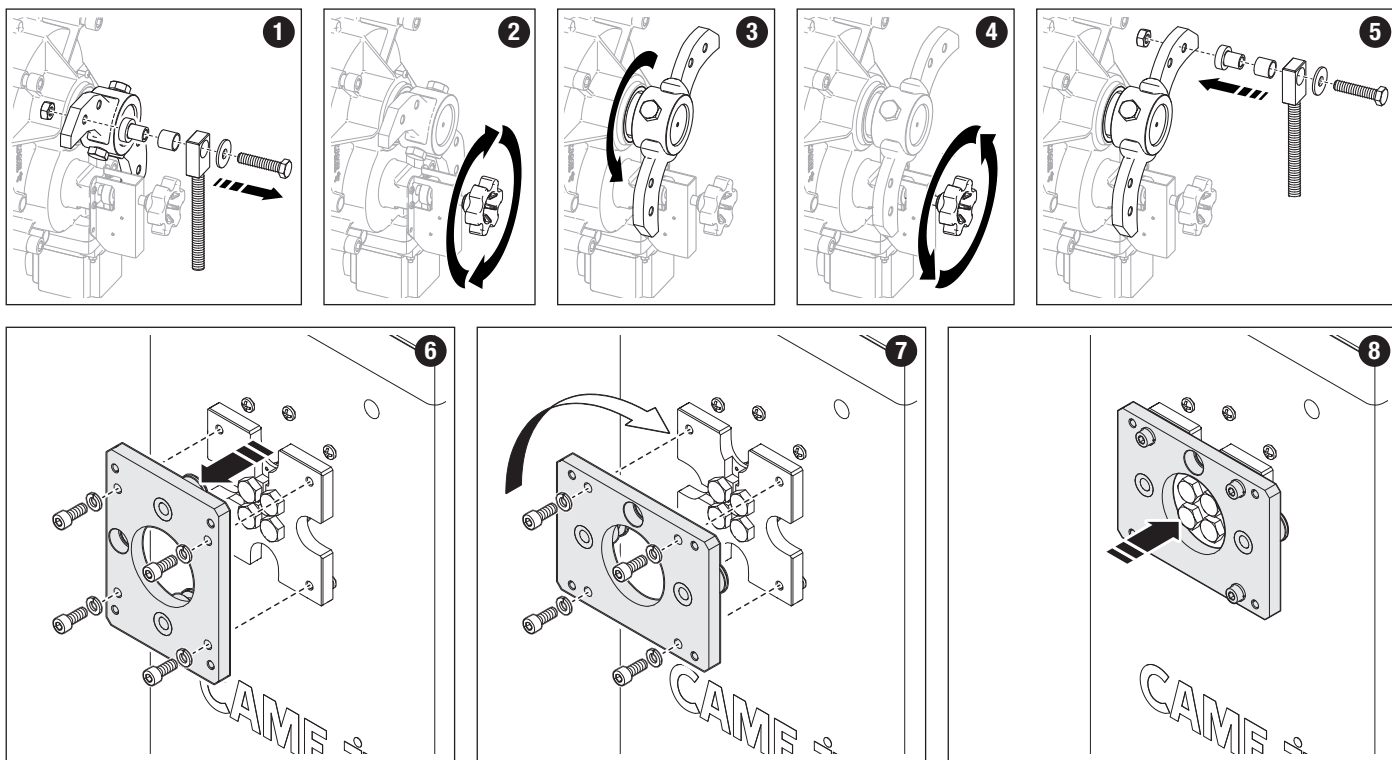
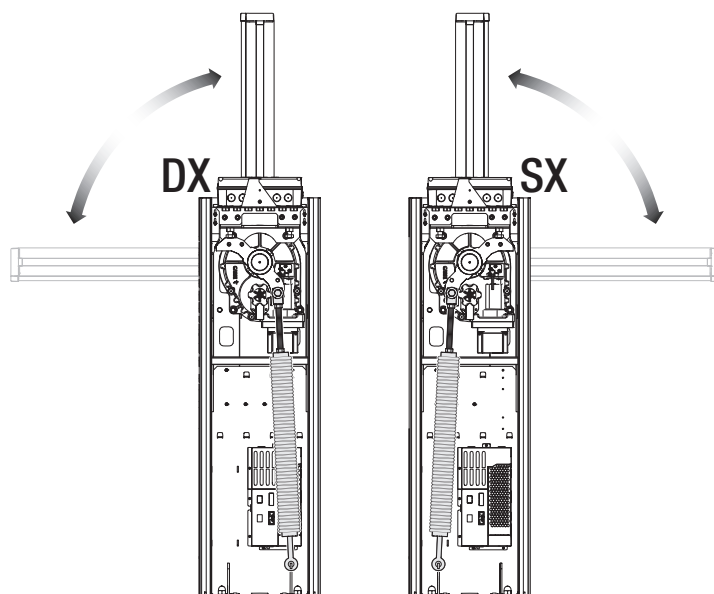

## Встановлення стріли

Встановіть кожух, що закриває місце кріплення стріли, на монтажну основу. Не затягуйте гвинти для того, щоб можна було легко вставити стрілу. Вставте армування всередину стріли.

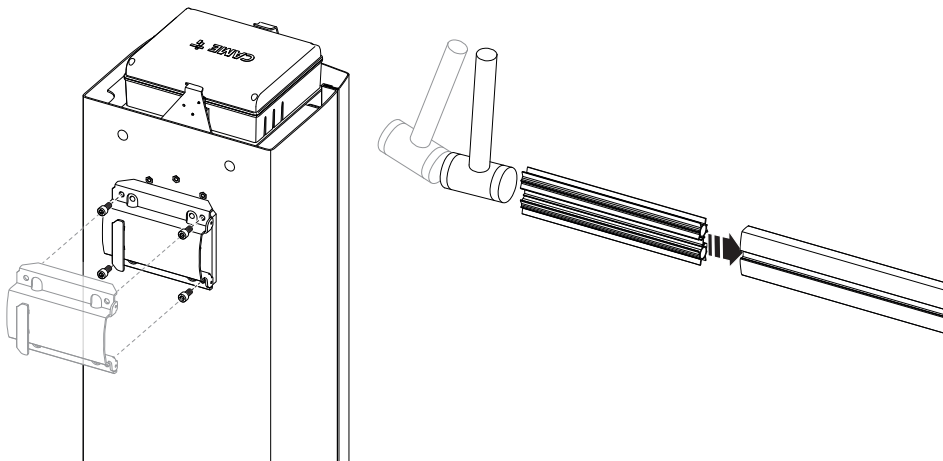

Вставте стрілу у фіксуючий фланець.  
Надійно затягніть гвинти.

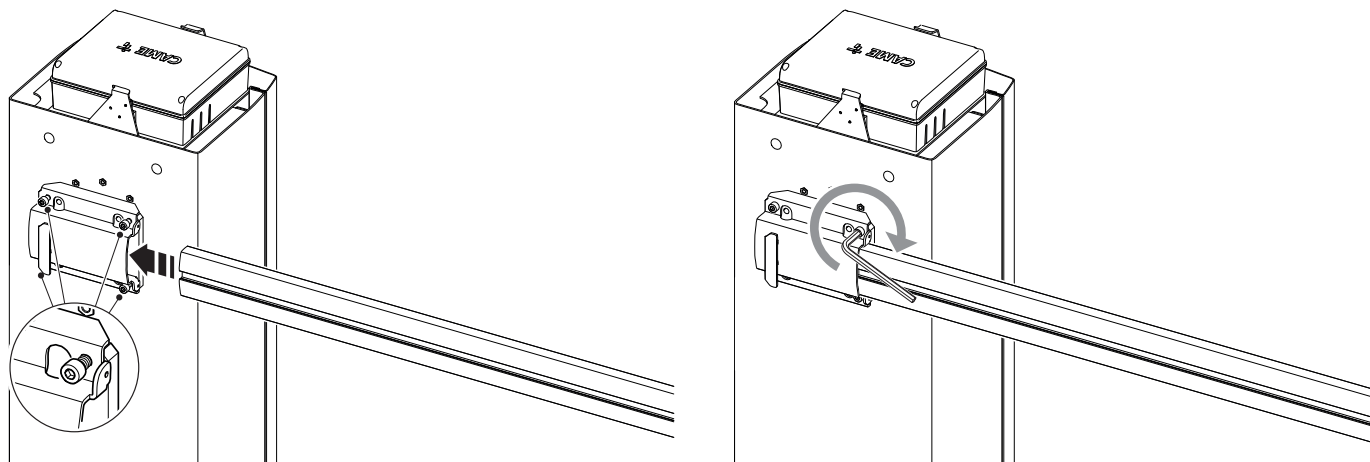

Розсвердліть монтажний фланець.  
Зафіксуйте стрілу гвинтами.

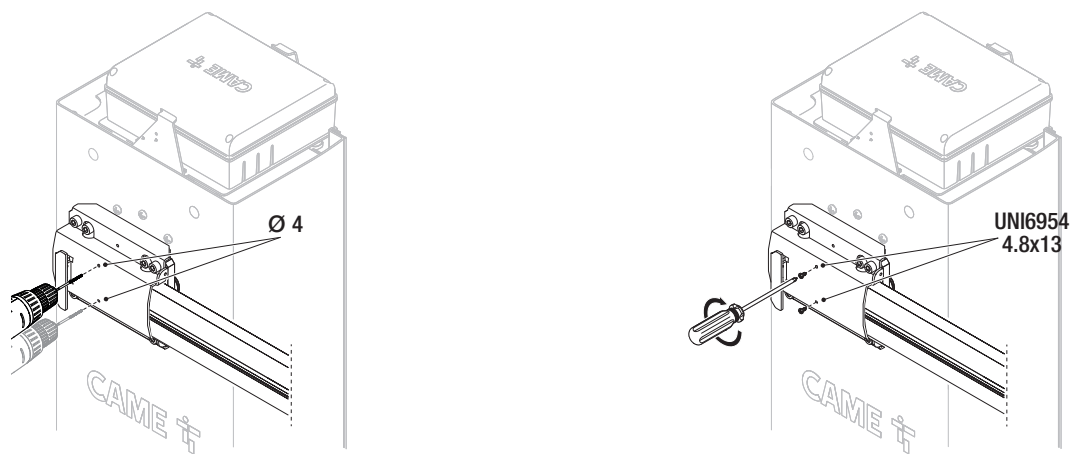

- ❶ Виріжте профілі паза на 10мм менше за розміром, ніж паз стріли.
- ❷ Вставте профілі паза у відповідні пази по обох боках стріли.
- ❸ Відріжте залишкову частину профілю, так щоб вона виступала на 7 міліметрів.
- ❹ Вставте протиударну гумову накладку у відповідний паз таким чином, щоб вона щільно прилягала до торцевої заглушки.
- ❺ Вставте гумову торцеву заглушку у відповідне гніздо.
- ❻ Вставте гумову торцеву заглушку у паз заглушки стріли. Закріпіть заглушку стріли відповідними гвинтами.
- ❼ Встановіть захисну накладку від порізів на кожух, що закриває місце кріплення стріли, та зафіксуйте її гвинтами, що входять у комплект поставки.

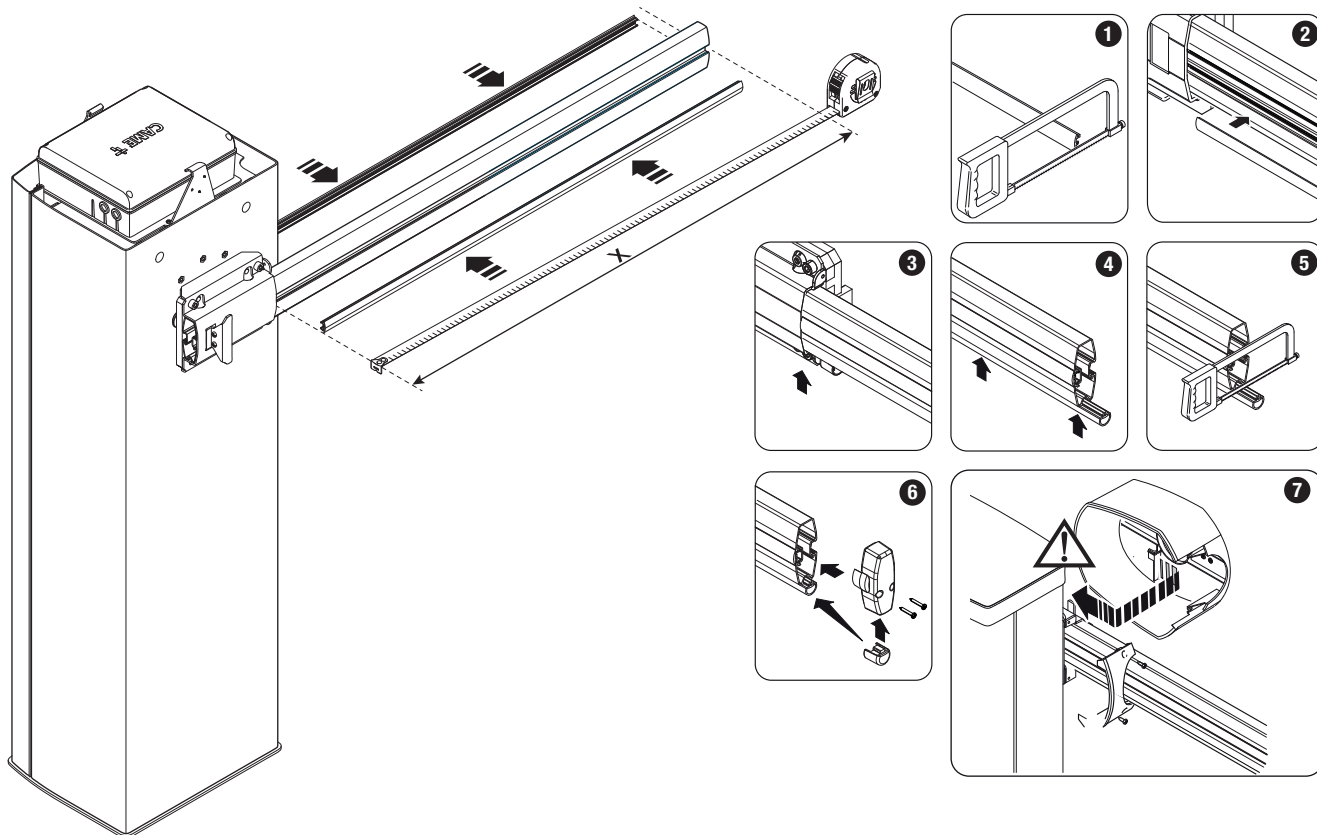

### Вибір балансувальної пружини та отвору кріплення

Код пружини (колір)	001G02040 Ø 40 мм (жовтий)		001G04060 Ø 50 мм (зелений)	
Отвір для кріплення пружини	<b>A</b>	<b>B</b>	<b>A</b>	<b>B</b>
Ширина проїзду (м)	1,5–1,75	1,75–2,25	2,25–2,75	2,75–3,75

📖 Під простою стрілою мається на увазі стріла, укомплектована профілями пазу, заглушкою і протиударним гумовим профілем.

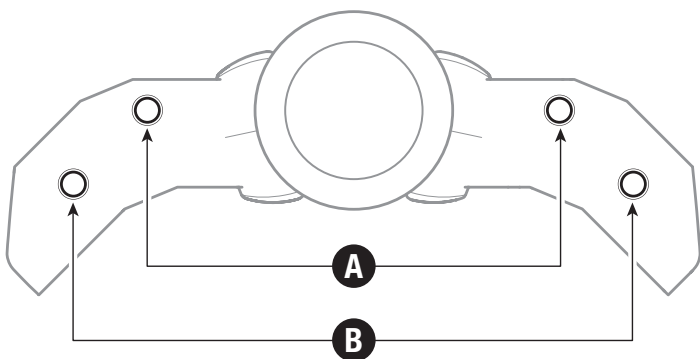

## Встановлення балансувальної пружини

- 1 Розблокуйте моторредуктор.
- 2 Встановіть стрілу у вертикальне положення
- 3 Заблокуйте моторредуктор.
- 4 Закрутіть кріплення з вушком у нижню частину пружини
- 5 Після цього пружину необхідно зачепити за анкерний стрижень.
- 6 Прикріпіть кріплення з вушком до кронштейну

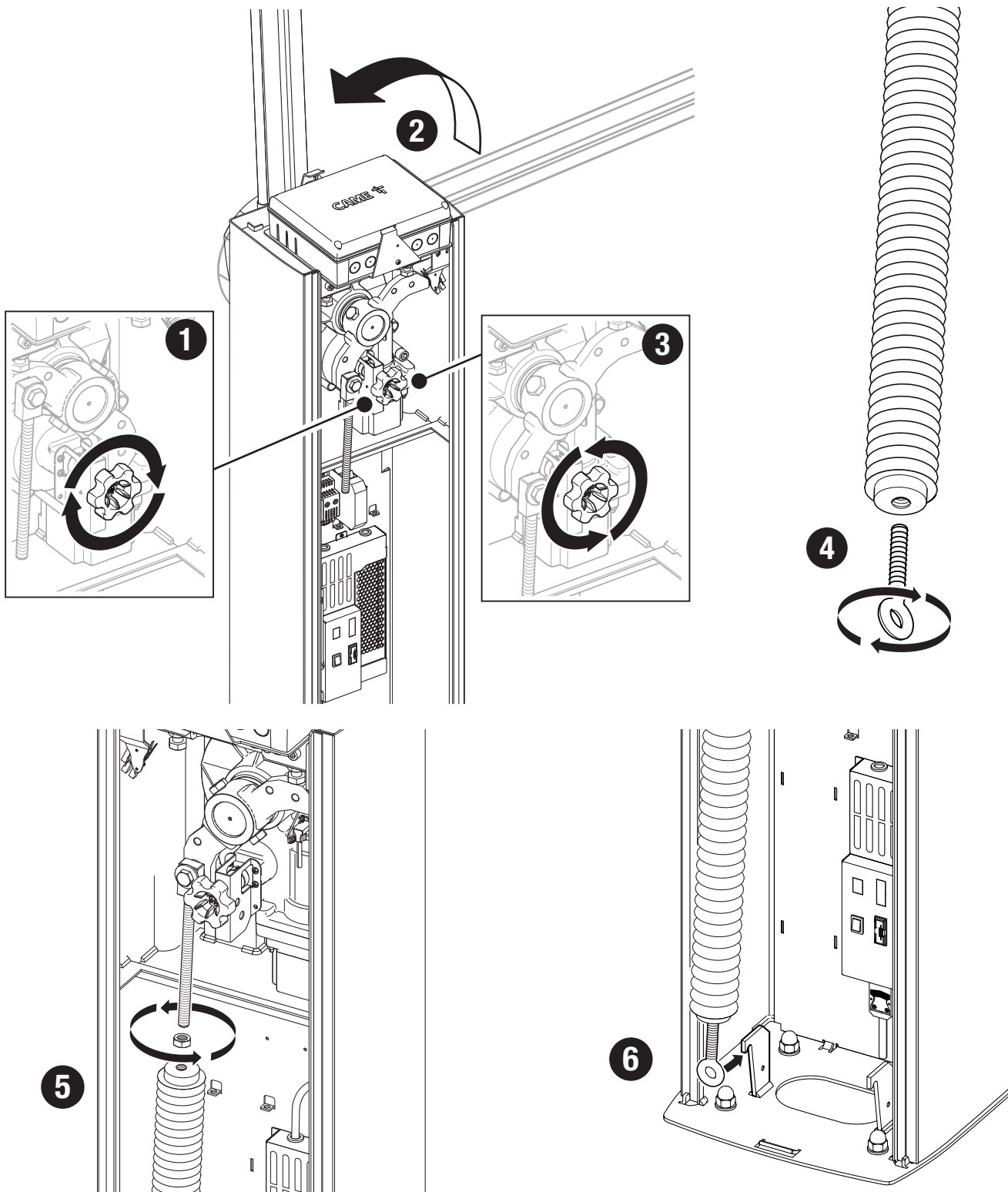

## Балансування стріли

- 1 Розблокуйте моторедуктор.
  - 2 Поверніть вручну пружину, щоб збільшити або зменшити її натяг. Стріла має встановитися під кутом 45 градусів.
  - 3 Затягніть контргайку.
- Встановіть стрілу у вертикальне положення

- 4 Заблокуйте моторедуктор.
- Перевірте справність роботи пружини. Коли стріла знаходиться у вертикальному положенні, пружина не натягнута. Коли стріла знаходиться у горизонтальному положенні, пружина натягнута.

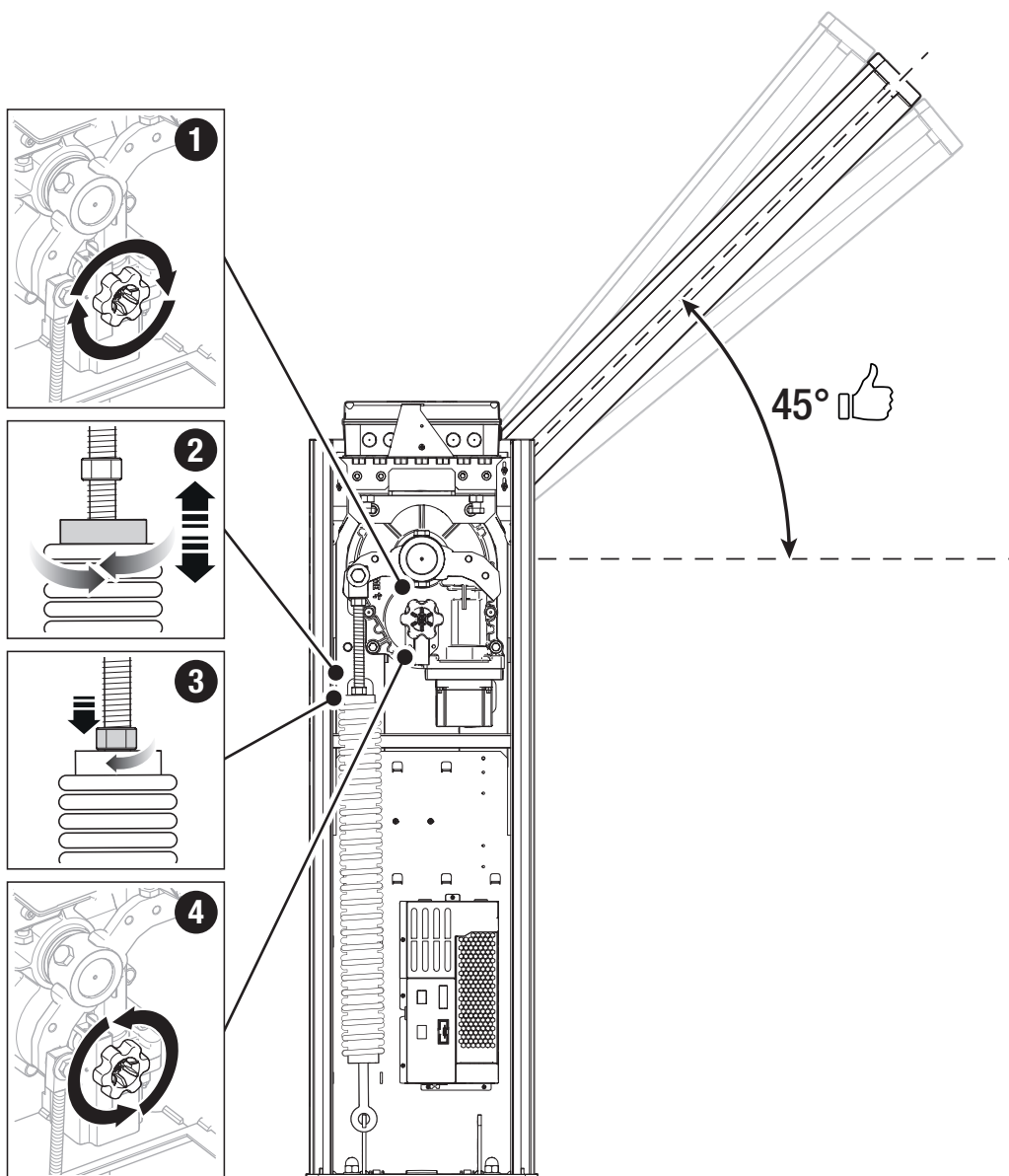

## Визначення кінцевих положень із механічними кінцевими вимикачами

Переконайтеся в тому, що стріла встановлюється горизонтально у закритому (опущеному) положенні та під кутом приблизно 89 у відкритому положенні.

### Регулювання горизонтального положення стріли

Розблокуйте моторредуктор.

Відкрийте оглядову панель.

Опустіть стрілу.

- 1 Повертайте механічний упор до потрібного положення стріли.
- 2 Закріпіть механічний упор за допомогою контргайки.
- 3 Перевірте, чи мікровимикач, що визначає положення стріли, спрацював правильно.\*

Заблокуйте моторредуктор.

\* Тільки для GPX40MCP, GPX40MGP та GPX40MXP.

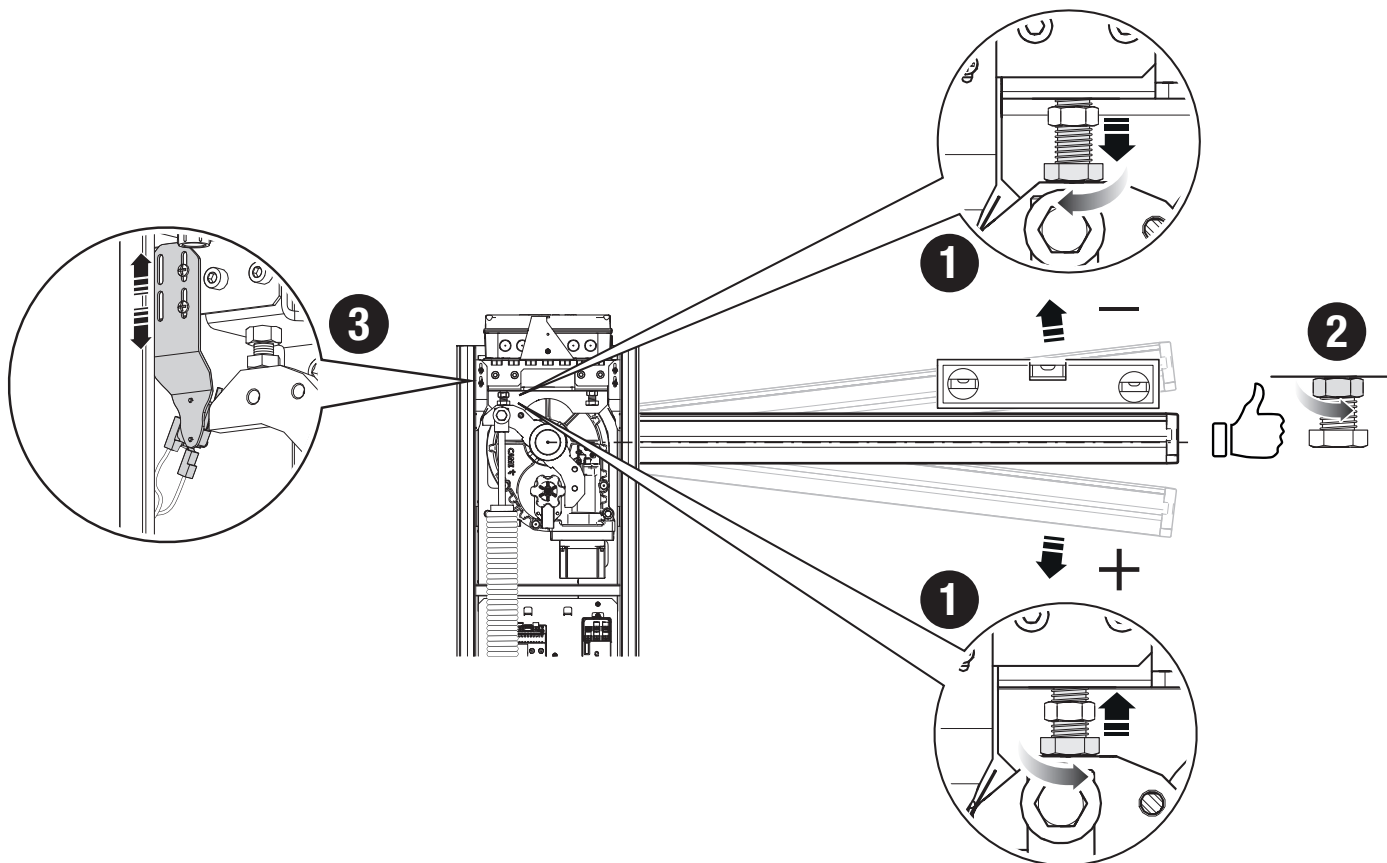

## Регулювання вертикального положення стріли

Розблокуйте моторредуктор.

Відкрийте оглядову панель.

Підніміть стрілу.

- 1 Повертайте механічний упор до потрібного положення стріли.
  - 2 Закріпіть механічний упор за допомогою контргайки.
  - 3 Перевірте, чи мікровимикач, що визначає положення стріли, спрацював правильно.\*
- Заблокуйте моторредуктор.

\* Тільки для GPX40MCP, GPX40MGP та GPX40MXP.

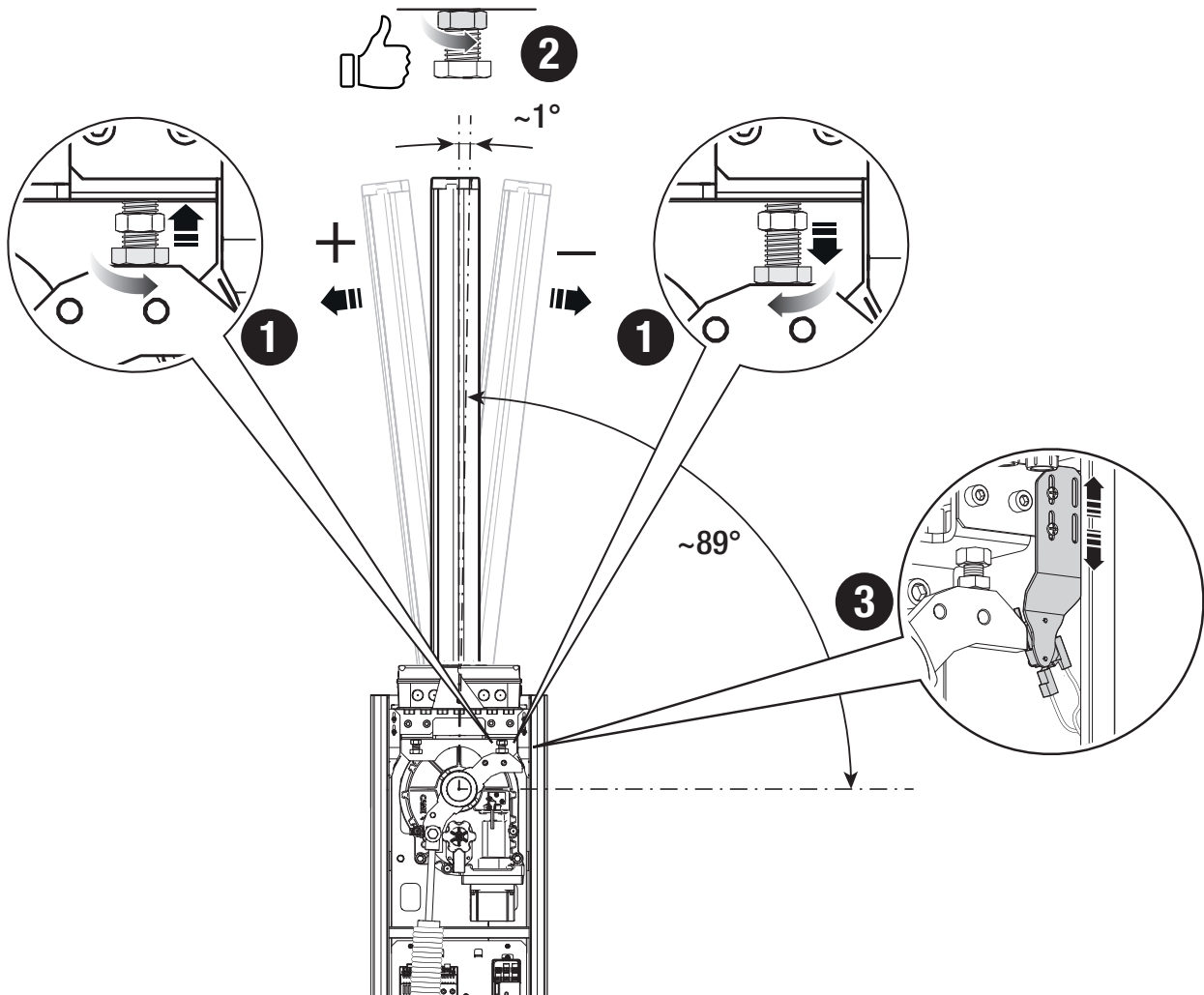

## Прокладка електричних кабелів

Електричні кабелі не повинні контактувати із компонентами, які можуть нагріватися під час використання (наприклад, приводом і трансформатором). Переконайтеся, що рухомі механічні елементи знаходяться на достатній відстані від прокладеної електропроводки.

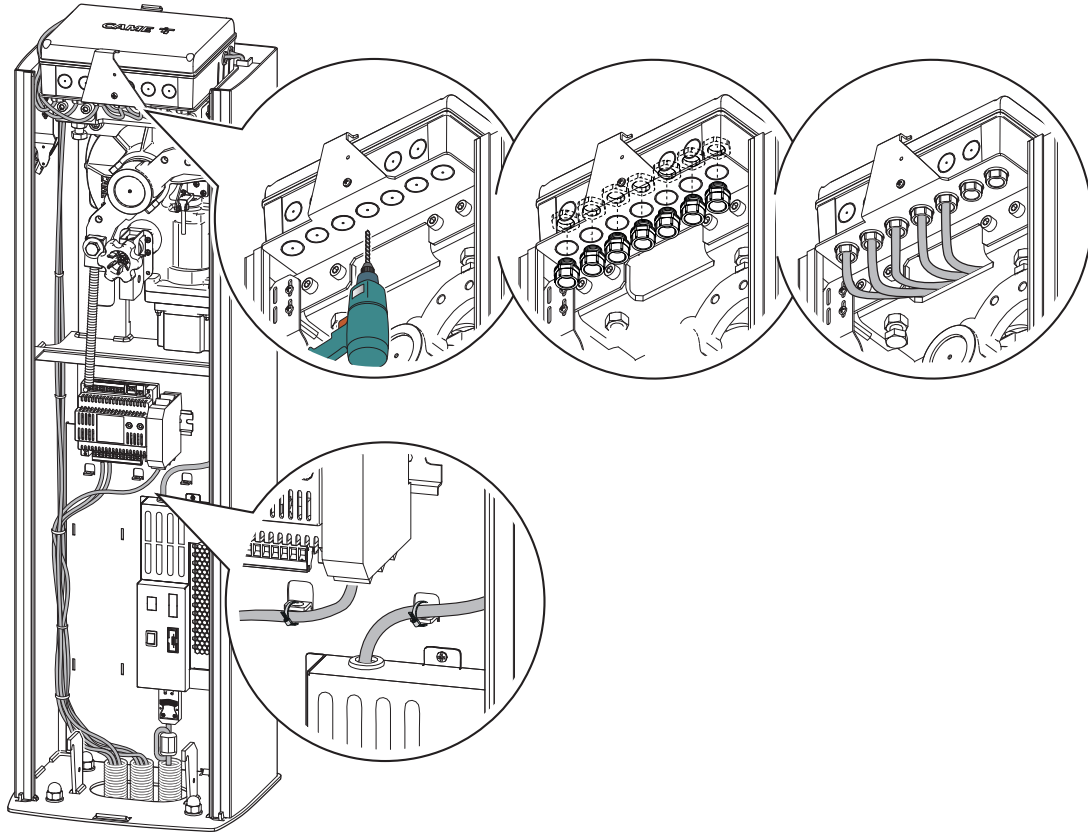

## Електричне живлення

На всіх етапах виконання монтажних робіт переконайтесь у відсутності електричного живлення.

⚠ Перед початком робіт із блоком керування від'єднайте систему від електричного живлення й відключіть акумулятори (якщо вони є).

### Підключення до електричної мережі

- 1 Кнопка увімкнення/вимкнення пристрою.
- 2 Прикріпіть до кабелю живлення ферит, що входить до комплекту. Ферит типу ECQK922091.
- 3 Кабель слід двічі провести крізь ферит (два оберти).
- 4 Під'єднайте кабель живлення, як показано.
- 5 Запобіжник обігрівача картриджа або крильчатки
- 6 Вхідний запобіжник

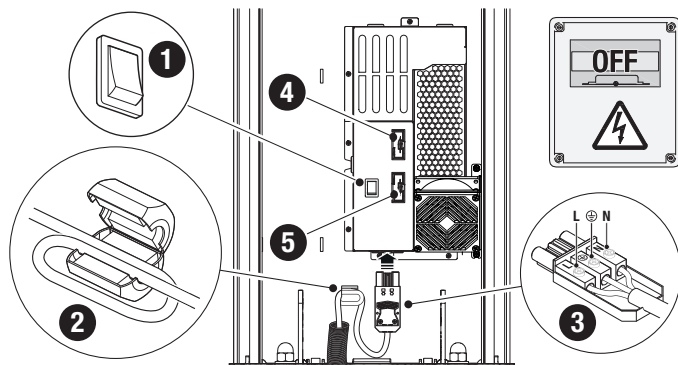

### Вихід електричного живлення додаткових пристроїв

Вихід забезпечує живлення =24 В.

📖 Сумарне споживання всіх підключених додаткових пристроїв не повинно перевищувати 40 Вт.

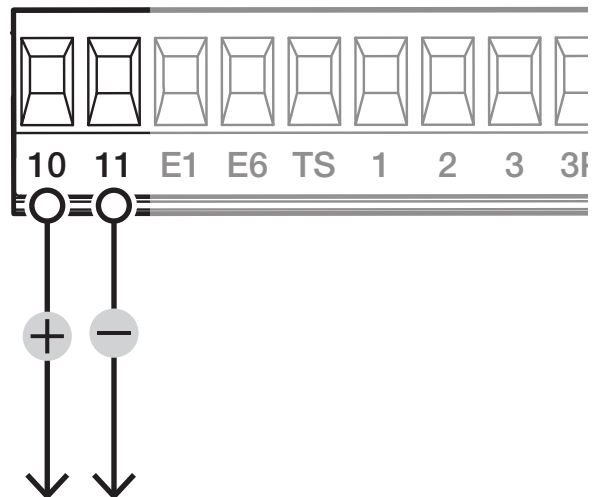

## Максимальне навантаження на контакти

Пристрій	Вихід	Електроживлення (В)	Потужність (Вт)
Додаткові пристрої	10 - 11	=24	40
Функція додаткової лампи	10 - E1	=24	20
Сигнальна лампа	10 - E1	=24	20
Лампа-індикатор стану автоматики	10 - 5	=24	3
Світлодіодна RGB-стрічка	-	-	13,5

Сумарне споживання всіх підключених додаткових пристроїв не повинно перевищувати 40 Вт.

## Пристрої керування

### 1 Антена з кабелем RG58

### 2 Зчитувач магнітних карт

### 3 Проксіміті-зчитувач

### 4 Кодонабірна клавіатура

### 5 Кнопка «СТОП» (Н.З. контакти)

Зупиняє стрілу та відміняє наступний цикл автоматичного закриття. Щоб відновити рух, скористайтеся пристроєм керування.

Якщо контакт не використовується, його треба вимкнути під час програмування.

### 6 Пристрій керування (Н.Р. контакт)

Функція «ТІЛЬКИ ВІДКРИТИ»

Коли ввімкнена функція [ПРИСУТНІСТЬ ОПЕРАТОРА], необхідне підключення пристрою керування ВІДКРИТТЯМ.

### 7 Пристрій керування (Н.Р. контакт)

Функція «ТІЛЬКИ ВІДКРИТИ»

Контакт потрібно використовувати тільки для автоматики, що працює в парному режимі.

### 8 Пристрій керування (Н.Р. контакт)

Функція «ТІЛЬКИ ЗАКРИТИ»

Коли ввімкнена функція [ПРИСУТНІСТЬ ОПЕРАТОРА], необхідне підключення пристрою керування ЗАКРИТТЯМ.

### 9 Пристрій керування (Н.Р. контакт)

Функція «ВІДКРИТИ-ЗАКРИТИ»

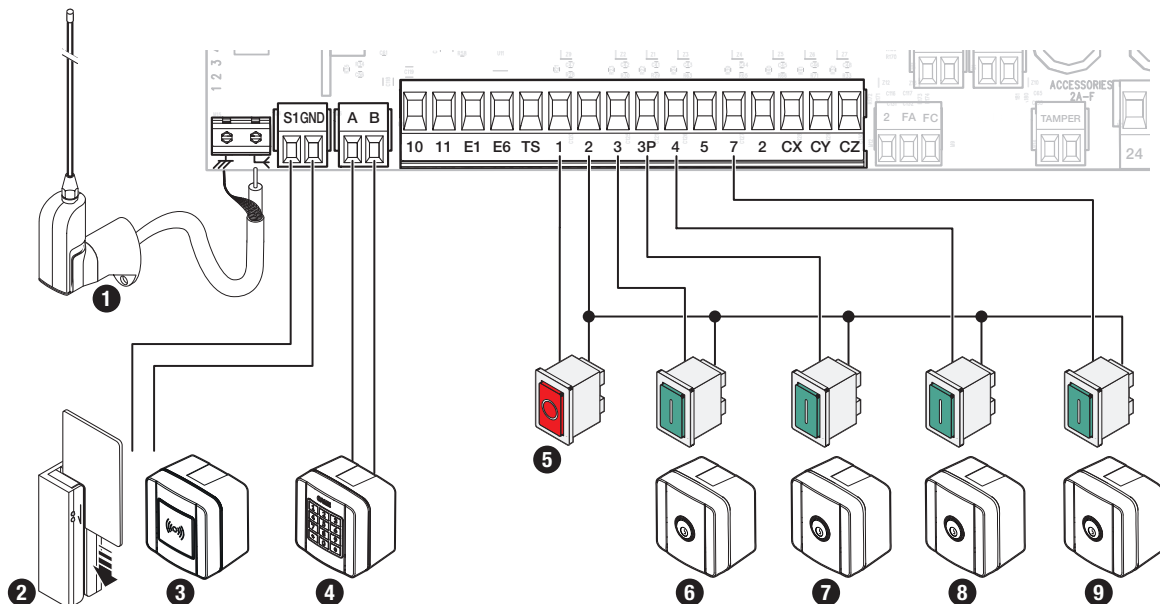

## Сигнальні пристрої

### ❶ Функція додаткової лампи

Посилює освітлення зони руху воріт.

### ❷ Додаткова сигнальна лампа

Мигає під час циклів відкриття та закриття воріт.

### ❸ Лампа-індикатор стану автоматики

Сигналізує про стан автоматики.

### ❹ Світлодіодна RGB-стрічка та/або кільце

Мигання червоних світлодіодних індикаторів сигналізує про те, що автоматика рухається.

Якщо горять зелені світлодіодні індикатори, автоматика відкрита.

Якщо горять червоні світлодіодні індикатори, автоматика закрита.

Якщо червоні світлодіодні індикатори швидко мигають, оглядовий люк відкритий, або моторедуктор розблокований, чи впала стріла.

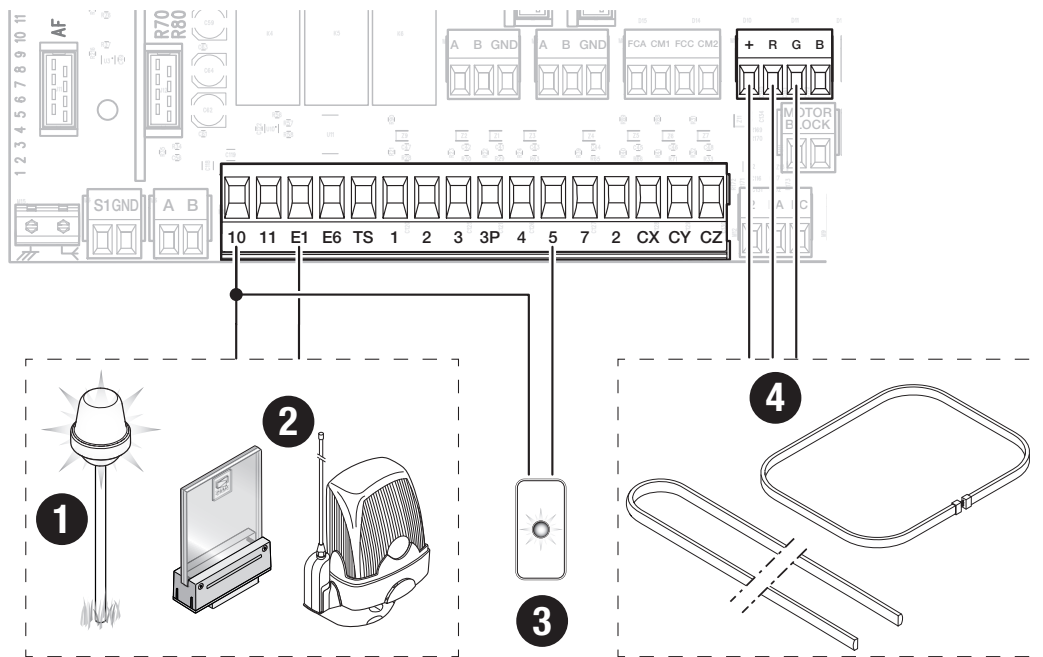

## Пристрої безпеки

Підключіть пристрої безпеки до входів CX, CY та/або CZ (контакти Н.З.).

На етапі програмування налаштуйте тип дії, яку має виконувати пристрій, підключений до входу.

📖 Якщо контакти CX, CY та CZ не використовуються, їх слід відключити під час програмування.

### Фотоелементи DIR / DELTA-S

Стандартне підключення

📖 Можливо підключити лише декілька пар фотоелементів.

### Фотоелементи DIR / DELTA-S

Підключення з автоматичною діагностикою

📖 Можливо підключити лише декілька пар фотоелементів.

📖 Див. функція F5 «Автоматична діагностика пристроїв безпеки».

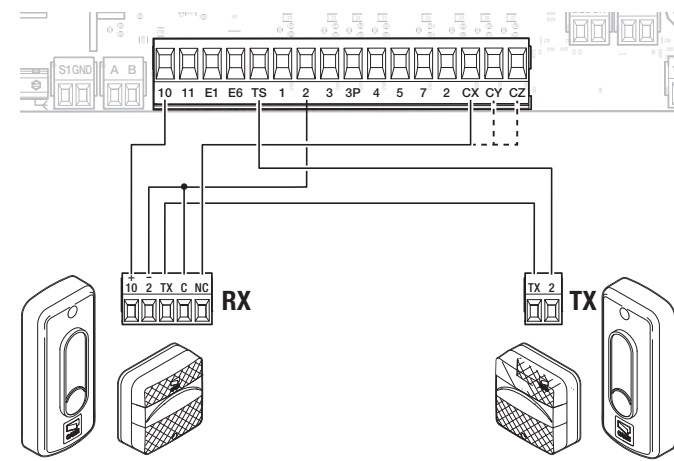
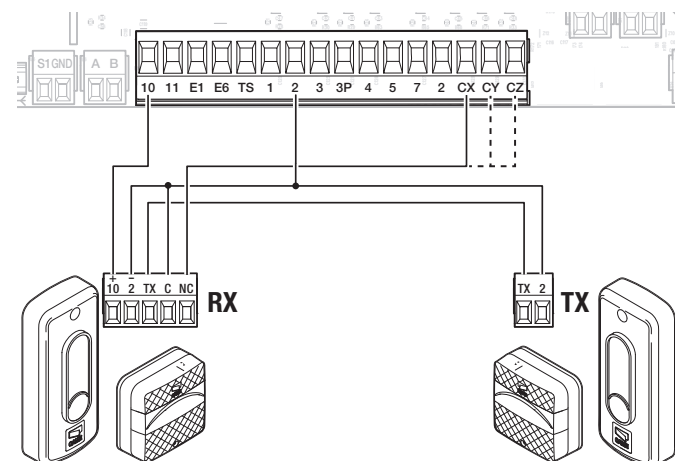

## Під'єднання магнітної петлі до модуля SMA\*

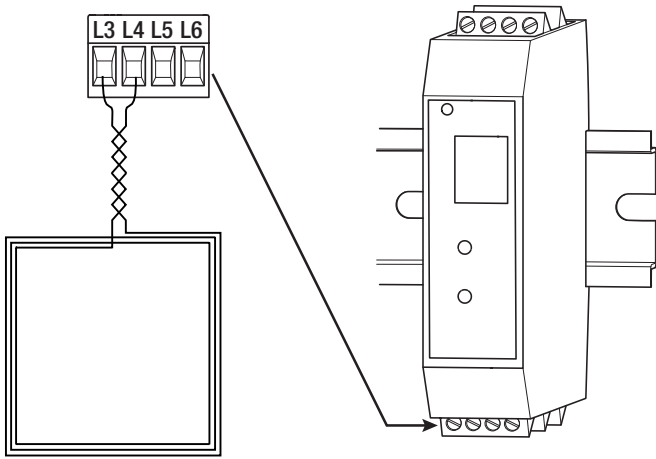

\* Тільки для GPX40MCP, GPX40MGP та GPX40MXP.

## Функція виходів плати вводу-виводу RS485\*

- ❶ Вихід контакту для сигналізації про виявлення перешкоди
  - ❷ Вихід контакту для сигналізації про підняту стрілу
  - ❸ Вихід контакту для сигналізації про опущену стрілу
  - ❹ Вихід контакту для сигналізації про стрілу, яка впала
  - ❺ Вихід контакту для сигналізації про відкриті оглядові люки
  - ❻ Вихід контакту для сигналізації про розблокований привід
  - ❼ Вихід контакту для сигналізації про стан входу СХ
  - ❽ Вхід для підключення кнопки з функцією «ТІЛЬКИ ВІДКРИТИ» (COM-N1)
  - ❾ Вхід для підключення кнопки з функцією «ТІЛЬКИ ЗАКРИТИ» (COM-N2)
- 📖 Кожен вихід є чистим контактом (Н.Р.) з максимальним навантаженням 1 А – =24 В.

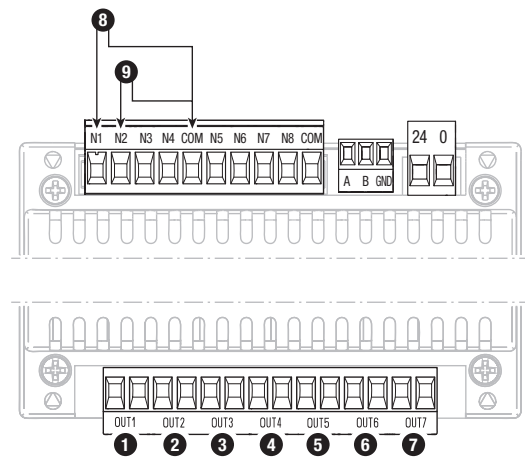

\* Тільки для GPX40MCP, GPX40MGP та GPX40MXP.

## Функції кнопок програмування

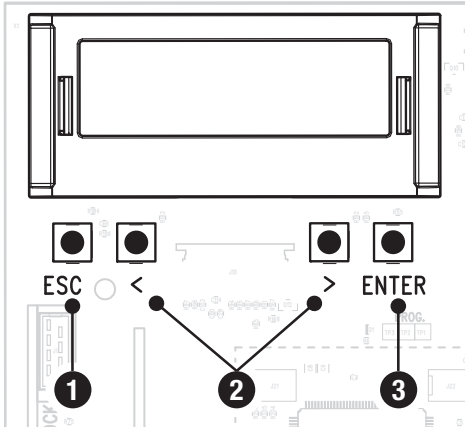

### 1 Кнопка ESC

Кнопка ESC дає змогу виконати вказані далі дії.  
 Вийти з меню  
 Відмінити зміни  
 Повернутися до попереднього вікна  
 Зупинка автоматики

### 2 Кнопки < >

Кнопки < > дають змогу виконати вказані далі дії.  
 Переходити по пунктах меню  
 Збільшувати або зменшувати значення обраного параметра  
 Закриття або відкриття автоматичної системи

### 3 Кнопка ENTER

Кнопка ENTER дає змогу виконати вказані далі дії.  
 Увійти до меню  
 Підтвердити вибір

## Ввід в експлуатацію

Виконавши електричні підключення, виконайте ввід системи в експлуатацію. Це може робити лише досвідчений і кваліфікований персонал.

Переконайтеся в тому, що робоча зона вільна від будь-яких перешкод.

Подайте напругу на систему й виконуйте інструкції, що відображаються на дисплеї.

Після подачі електричного живлення першим рухом завжди є відкриття; дочекайтеся завершення руху.

У разі виявлення несправностей чи неполадок у роботі, підозрілого шуму, вібрації або іншої несподіваної поведінки системи негайно натисніть на кнопку ESC або «СТОП».

Наприкінці вводу в експлуатацію перевірте справність роботи пристрою, скориставшись кнопками поблизу дисплею. Також перевірте справність роботи додаткових пристроїв.

## Меню функцій

### Повний стоп

Зупиняє стрілу та відміняє наступний цикл автоматичного закриття. Щоб відновити рух, скористайтеся пристроєм керування.

Налаштування> Дротові пристрої безпеки	Повний стоп	Деактивовано (за промовчанням) Активовано
---	-------------	--

### Вхід CX

Закріплює певну функцію за входом CX.

Налаштування> Дротові пристрої безпеки	Вхід CX	Деактивовано (за промовчанням) C1 = Відкриття під час закриття (фотоелементи) C4 = Очікування на усунення перешкоди (фотоелементи) C5 = Негайне закриття за досягнення кінцевого положення відкриття C7 = Відкриття під час закриття (чутливі профілі) C9 = Негайне закриття за досягнення кінцевого положення відкриття з очікуванням на усунення перешкоди під час закриття C10 = Негайне закриття під час відкриття з очікуванням на усунення перешкоди під час закриття C13 = Відкриття під час закриття з негайним закриттям після усунення перешкоди, навіть за нерухою стрілою r7 = Відкриття під час закриття (резистивні чутливі профілі 8K2)
---	---------	--

## Вхід СУ

Закріплює певну функцію за входом СУ.

Налаштування> Дротові пристрої безпеки	Вхід СУ	Деактивовано (за промовчанням) C1 = Відкриття під час закриття (фотоелементи) C4 = Очікування на усунення перешкоди (фотоелементи) C5 = Негайне закриття за досягнення кінцевого положення відкриття C7 = Відкриття під час закриття (чутливі профілі) C9 = Негайне закриття за досягнення кінцевого положення відкриття з очікуванням на усунення перешкоди під час закриття C10 = Негайне закриття під час відкриття з очікуванням на усунення перешкоди під час закриття C13 = Відкриття під час закриття з негайним закриттям після усунення перешкоди, навіть за нерухомої стріли r7 = Відкриття під час закриття (резистивні чутливі профілі 8K2)
---	---------	---

## Індикатор відкриття

Сигналізує про положення шлагбауму.

Налаштування> Керування лампами	Індикатор відкриття	Лампа-індикатор горить постійно (за промовчанням) - Лампа-індикатор залишається включеною, коли стріла рухається або відкрита. Лампа-індикатор мигає - Лампа-індикатор мигає кожні півсекунди під час відкриття стріли та залишається включеною, коли стріла відкрита. Лампа-індикатор блимає кожну секунду під час закриття стріли та вимкнена, коли стріла закрита.
------------------------------------	---------------------	--

## Тип датчика

Налаштуйте тип пристрою керування.

Керування користувачами	Тип датчика	Клавіатура Проксіміті-зчитувач
-------------------------	-------------	-----------------------------------

## Лампа E1

Дозволяє обрати тип пристрою, під'єданого до виходу.

Налаштування> Керування лампами	Лампа E1	Сигнальна лампа (за промовчанням) Лампа циклічного вмикання  Лампа залишається виключеною, якщо не встановлено час автоматичного закриття.
------------------------------------	----------	---

## Автоматичне закриття

Встановлює час, який повинен пройти, перш ніж активується автоматичне закриття після досягнення кінцевого вимикача відкриття.

 Функція не активується у випадку спрацьовування пристроїв безпеки через виявлену перешкоду, після натискання кнопки «Повна зупинка» або в разі відключення електроенергії.

Налаштування> Час	Авт. закриття	Деактивовано (за промовчанням) Від 1 до 180 секунд
----------------------	---------------	---

## Час попереднього увімкнення сигнальної лампи

Встановлює час попереднього увімкнення перед кожним робочим циклом.

Налаштування> Керування лампами	Час попереднього увімкнення сигнальної лампи	Деактивовано (за промовчанням) Від 1 до 10 секунд
------------------------------------	--	--

### Швидкість відкриття

Встановлює швидкість відкриття (у відсотковому відношенні до максимальної швидкості).

 Значення у відсотках автоматично розраховуються відповідно до значення, заданого для функції [Довжина стріли].

Налаштування> Налаштування руху	Швидкість відкриття	Від 50 % до 100 % (за промовчанням 70 %)
------------------------------------	---------------------	--

### Швидкість закриття

Встановлює швидкість закриття (у відсотковому відношенні до максимальної швидкості).

 Значення у відсотках автоматично розраховуються відповідно до значення, заданого для функції [Довжина стріли].

Налаштування> Налаштування руху	Швидкість закриття	Від 30% до 100 % (за промовчанням 50%)
------------------------------------	--------------------	--

### Чутливість під час руху

Функція дозволяє регулювати чутливість системи виявлення перешкод під час руху.

Налаштування> Налаштування руху	Чутливість під час руху	Від 10% до 100% (за промовчанням 100%) - 10 % = макс. чутливість – 100 % = мін. чутливість
------------------------------------	-------------------------	--

### RSE1

Налаштовує функцію, яку повинна виконувати плата, підключена до роз'єму RSE1.

Налаштування> Зв'язок RSE	RSE1	Синхронізований режим Шлюзовий режим Деактивовано
------------------------------	------	---

### Збереження даних

Зберігайте дані користувачів, налаштування за часом та конфігурацію (карти пам'яті або USB-накопичувачі).

 Функція відображається тільки тоді, коли накопичувач вставлений до порту USB або карта пам'яті вставлена до плати керування.

Налаштування> Зовнішня пам'ять	Збереження даних	Підтвердити? НІ (за промовчанням) Підтвердити? ТАК
-----------------------------------	------------------	---

### Зчитування даних

Завантажуйте з пристрою запам'ятовування дані користувачів, налаштування за часом та конфігурацію (карти пам'яті або USB-накопичувача).

 Функція відображається тільки тоді, коли накопичувач вставлений до порту USB або карта пам'яті вставлена до плати керування.

Налаштування> Зовнішня пам'ять	Зчитування даних	Підтвердити? НІ (за промовчанням) Підтвердити? ТАК
-----------------------------------	------------------	---

### Напрямок відкриття

Регулює напрямок відкриття стріли.

Налаштування> Налаштування приводу	Напрямок відкриття	Ліворуч (за промовчанням) Праворуч
---------------------------------------	--------------------	---------------------------------------

### Адреса CRP

Надає унікальний ідентифікаційний код (адресу CRP) платі керування. Функція необхідна у випадку підключення декількох автоматичних систем через CRP.

Налаштування> Зв'язок RSE	Адреса CRP	Від 1 до 254
------------------------------	------------	--------------

### Налаштування технічного обслуговування

Дозволяє налаштувати кількість робочих циклів, які здійснить автоматика, перш ніж буде подано сигнал про необхідність проведення технічного обслуговування. Сигнал складається з 3 + 3 ритмічних блимаць індикатора [Відкриття кожну годину].

Інформація	Налаштування технічного обслуговування	Деактивовано (за промовчанням) від 1 до 1000 (1=1000 циклів)
------------	--	---

### Швидкість RSE1

Встановлює швидкість з'єднання для системи віддаленого доступу для порту RSE1.

Налаштування> Зв'язок RSE	Швидкість RSE1	4800 біт/с 9600 біт/с 14400 біт/с 19200 біт/с 38400 біт/с (за промовчанням) 57600 біт/с 115200 біт/с
------------------------------	----------------	--

### Сигналізації FCA FCC

Дозволяють налаштувати режим сигналізації виходів FCA та FCC про стан стріли.

Налаштування> Функції	Сигналізації FCA FCC	Деактивовано Імпульсний режим Коли стріла доходить до точки кінця ходу (під час відкриття або закриття), контакт FCA-CM1 або FCC-CM2 закривається на секунду. Горить рівним світлом Коли стріла доходить до точки кінця ходу (під час відкриття або закриття), контакт FCA-CM1 або FCC-CM2 закривається й залишається закритим. Персоналізований режим Контакт FCA-CM1 закритий, коли стріла знаходиться в положенні кінця ходу при відкритті та в процесі відкриття. Контакт FCC-CM2 закритий, коли стріла знаходиться в положенні кінця ходу при закритті та в процесі закриття.
--------------------------	----------------------	--

### Лічильник відкриття

Якщо функція активна, можна відправити серію команд на відкриття відповідно до кількості транспортних засобів, які потрібно пропустити. Функцію можна активувати тільки з пристроїв управління, підключених до контакту 2-3. Вхід, до якого підключено магнітний контакт, що веде рахунок транспортних засобів, які проїжджають, повинен бути запрограмований для роботи в режимі C5/C9/C10; в кінці підрахунку проїзд закривається.

Налаштування> Функції	Лічильник відкриття	Деактивовано (за промовчанням) Активовано
--------------------------	---------------------	--

### Визначає падіння стріли

Активує контакт на клемній панелі ARM для виявлення падіння стріли.

Налаштування> Функції	Визначає падіння стріли	Деактивовано (за промовчанням) Активовано
--------------------------	-------------------------	--

### Показати годинник

Дає змогу відобразити годинник на дисплеї.

Керування таймером	Показати годинник	
--------------------	-------------------	--

### Встановлення годинника

Встановлення дати й часу.

Керування таймером	Встановлення годинника	Введіть потрібні значення за допомогою стрілок і кнопки Enter.
--------------------	------------------------	--

## Автоматичний перехід на літній час

Активує автоматичний перехід на літній час.

Керування таймером	Автоматичний перехід на літній час	Деактивовано (за промовчанням) Активовано
--------------------	------------------------------------	--

## RSE2

Налаштовує функцію, яку повинна виконувати плата, підключена до роз'єму RSE2.

Налаштування> Зв'язок RSE	RSE2	Деактивовано CRP (за промовчанням) Модуль вводу/виводу Modbus RTU
------------------------------	------	--

## Швидкість RSE2

Встановлює швидкість з'єднання для системи віддаленого доступу для порту RSE2.

Налаштування Зв'язок RSE	Швидкість RSE2	4800 біт/с 9600 біт/с 14400 біт/с 19200 біт/с 38400 біт/с (за промовчанням) 57600 біт/с 115200 біт/с
-----------------------------	----------------	--

## Створити новий таймер

Дає змогу налаштувати за часом один або декілька типів активації на вибір із доступних.

Керування таймером	Створити новий таймер	1 - За допомогою стрілок виберіть бажану функцію. Відкриття / Часткове відкриття 2 - Натисніть ENTER для підтвердження. 3 - За допомогою стрілок налаштуйте час початку та час закінчення активації функції. Час початку / Час закінчення 4 - Натисніть ENTER для підтвердження. 5 - За допомогою стрілок налаштуйте дні активації функції. Вибір днів / Увесь тиждень 6 - Натисніть ENTER для підтвердження.
--------------------	-----------------------	---

## Видалити таймер

Видаляє одне зі збережених налаштувань за часом.

Керування таймером	Видалити таймер	За допомогою стрілок оберіть налаштування за часом, яке треба видалити. 0 = [Відкриття] P = [Часткове відкриття] Натисніть ENTER для підтвердження.
--------------------	-----------------	--

## Команди

Дає змогу виконати деякі команди без використання пристроїв керування.

	Команди	За допомогою стрілок оберіть команду, яку треба виконати. Відкриття Часткове відкриття Закриття Стоп Натисніть ENTER для підтвердження.
--	---------	--

## Мова

Налаштовує мову дисплею.

	<b>Мова</b>	Italiano (IT) English (EN) Français (FR) Deutsch (DE) Español (ES) Português (PT) Polski (PL) Русский (RU)
--	-------------	---

## Список помилок

Відображає останні 8 помилок відповідної категорії. Список помилок можна очистити.

<b>Інформація</b>	<b>Список помилок</b>	За допомогою стрілок прокрутіть список. Для очищення списку помилок оберіть [Видалити помилки]. Натисніть ENTER для підтвердження. Підтвердити? НІ Підтвердити? ТАК
-------------------	-----------------------	---

## Активувати пароль

Дає змогу налаштувати 4-значний пароль. У кожного, хто забажає отримати доступ до головного меню, буде запитано пароль.

<b>Пароль</b>	<b>Активувати пароль</b>	За допомогою стрілок і кнопки Enter введіть потрібний код.
---------------	--------------------------	--

## Зміна паролю

Дає змогу змінити 4-значний пароль, який захищає доступ до головного меню.

<b>Пароль</b>	<b>Зміна паролю</b>	За допомогою стрілок і кнопки Enter введіть потрібний код.
---------------	---------------------	--

## Видалити пароль

Видаляє пароль, який захищає доступ до головного меню.

<b>Пароль</b>	<b>Видалити пароль</b>	Підтвердити? НІ Підтвердити? ТАК
---------------	------------------------	-------------------------------------

## Зміна режиму

Змінює функцію, закріплену за певним користувачем. Операцію також можна виконати, відправивши команду з пристрою, пов'язаного з користувачем.

<b>Керування користувачами</b>	<b>Зміна режиму</b>	1 - Оберіть користувача, для якого треба змінити закріплену функцію. Номер: 1>250 Також можна скористатися пристроєм керування, пов'язаним із користувачем, для якого треба змінити закріплену функцію. 2 - Натисніть ENTER для підтвердження. Режим користувача 3 - Натисніть ENTER для підтвердження. 4 - За допомогою стрілок виберіть бажану функцію. Покроковий режим Послідовний режим Відкрити Часткове відкриття 5 - Натисніть ENTER для підтвердження.
--------------------------------	---------------------	--

## Меню F

Вмикає відображення меню функцій F.

## Вхід CZ

Закріплює певну функцію за входом CZ.

Налаштування> Дротові пристрої безпеки	Вхід CZ	Деактивовано (за промовчанням) C1 = Відкриття під час закриття (фотоелементи) C4 = Очікування на усунення перешкоди (фотоелементи) C5 = Негайне закриття за досягнення кінцевого положення відкриття C7 = Відкриття під час закриття (чутливі профілі) C9 = Негайне закриття за досягнення кінцевого положення відкриття з очікуванням на усунення перешкоди під час закриття C10 = Негайне закриття під час відкриття з очікуванням на усунення перешкоди під час закриття C13 = Відкриття під час закриття з негайним закриттям після усунення перешкоди, навіть за нерухомої стріли r7 = Відкриття під час закриття (резистивні чутливі профілі 8K2)
---	---------	---

## Автоматична діагностика пристроїв безпеки

Активує перевірку правильної роботи фотоелементів, підключених до входів, після кожної команди відкриття та закриття.

Налаштування> Дротові пристрої безпеки	Автоматична діагностика пристроїв безпеки	Деактивовано (за промовчанням) CX CY CZ CX+CY CX+CZ CY+CZ CX+CY+CZ
---	---	---

## Присутність оператора

Якщо функція активна, рух автоматики (відкриття або закриття) переривається, коли відпущено відповідну кнопку на пристрої керування.

 Активація функції вимикає всі інші пристрої керування.

Налаштування> Функції	Присутність оператора	Деактивовано (за промовчанням) Активовано
--------------------------	-----------------------	--

## Виявлення перешкоди за зупиненого приводу

Якщо функція активна, стріла залишається нерухомою, коли пристрої безпеки виявляють перешкоду. Функція діє при закритій стрілі, відкритій стрілі або після натискання кнопки «Стоп».

Налаштування> Дротові пристрої безпеки	Виявлення перешкоди за зупиненого приводу	Деактивовано (за промовчанням) Активовано
---	---	--

### Новий користувач

Дає змогу запам'ятати до 250 користувачів та закріпити за кожним із них певну функцію.

📖 Процедуру можна виконати за допомогою брелока-передавача або іншого пристрою керування. Плати, що контролюють пристрої керування (AF, R700, R800), повинні знаходитися у відповідних роз'ємах.

Керування користувачами	Новий користувач	Покроковий режим Послідовний режим Відкрити Часткове відкриття Коли шлагбаум працює в режимі [Синхронізований режим], команда [Часткове відкриття] відкриває основний шлагбаум (Master).  Оберіть функцію, яку треба закріпити за користувачем. Натисніть ENTER для підтвердження. Надішліть код із пристрою керування. Повторіть процедуру для введення інших користувачів.
-------------------------	------------------	---

### Видалення користувача

Видалення одного із зареєстрованих користувачів.

Керування користувачами	Видалення користувача	Підтвердити? НІ Підтвердити? ТАК  Скориставшись стрілками, оберіть номер користувача, якого треба видалити. Номер: 1>250 Також можна скористатися пристроєм керування, закріпленим за користувачем, якого треба видалити. Натисніть ENTER для підтвердження. На підтвердження успішного видалення з'явиться напис «CLr».
-------------------------	-----------------------	---

### Видалити всіх

Видалення всіх зареєстрованих користувачів.

Керування користувачами	Видалити всіх	Підтвердити? НІ Підтвердити? ТАК
-------------------------	---------------	-------------------------------------

### Розпізнання радіокоду

Дає змогу обрати тип радіокодування передавачів, які можуть управляти автоматикою.

📖 Після обрання типу радіокодування передавачів [Динамічний код] або [Ключовий блок TW], передавачі з іншим типом кодування, які було збережено в пам'яті до того, видаляються.

Керування користувачами	Розпізнання радіокоду	Всі радіодекодери (за промовчанням) Динамічний код Ключовий блок TW  Підтвердити? НІ Підтвердити? ТАК
-------------------------	-----------------------	--

### Довжина стріли

Встановлює довжину стріли.

Налаштування> Налаштування приводу	Довжина стріли	До 3 м До 4 м Стріла з шарніром
---------------------------------------	----------------	---------------------------------------

## Тестування приводу

Перевіряє правильність напрямку відкриття стріли.

 Якщо при натисканні кнопок команди виконуються неправильно, змініть напрямок відкриття стріли.

Налаштування> Налаштування приводу	Тестування приводу	Кнопкою > двигун обертається за годинниковою стрілкою. Кнопкою < двигун обертається проти годинникової стрілки.
---------------------------------------	--------------------	--

## Калібрування руху

Активує автоматичне регулювання руху.

Налаштування> Налаштування приводу	Калібрування руху	Підтвердити? НІ Підтвердити? ТАК
---------------------------------------	-------------------	-------------------------------------

## Скидання параметрів

Відновлює заводські налаштування за винятком таких функцій: [Радіодекодер], [Довжина стріли] та налаштування стосовно калібрування ходу.

Інформація	Скидання параметрів	Підтвердити? НІ Підтвердити? ТАК
------------	---------------------	-------------------------------------

## Лічильник робочих циклів

Дає змогу відобразити кількість робочих циклів, виконаних автоматикою.

Всього робочих циклів = робочі цикли, виконані з моменту встановлення.

Часткові робочі цикли = робочі цикли після останнього циклу [Скидання параметрів].

Інформація	Лічильник робочих циклів	Повні робочі цикли Часткові робочі цикли
------------	--------------------------	---

## Скидання датчика технічного обслуговування

Скидання показника кількості [Часткових робочих циклів].

Інформація	Скидання датчика технічного обслуговування	Підтвердити? НІ Підтвердити? ТАК
------------	--	-------------------------------------

## Версія прошивки

Відображає номер встановленої версії прошивки та графічного інтерфейсу користувача.

Інформація	Версія прошивки	
------------	-----------------	--

## Оновлення прошивки з USB-ключа

Оновлення версії прошивки пристрою.

 Функція відображається тільки тоді, коли в USB-порт вставляється ключ.

 Переконайтеся, що ключ містить файл для оновлення прошивки.

Інформація	Оновлення прошивки з USB-ключа	Підтвердити? НІ Підтвердити? ТАК
------------	--------------------------------	-------------------------------------

## Регулювання температури

Забезпечує регулювання температури за допомогою обігрівача картриджа або крильчатки.

Налаштування> Функції	Регулювання температури	Деактивовано Обігрівач (за промовчанням) Крильчатка
--------------------------	-------------------------	---

## Експорт/імпорт даних

- 1 Вставте USB-ключ у USB-порт.
- 2 Натисніть кнопку Enter для початку програмування.
- 3 За допомогою стрілок виберіть бажану функцію.

📖 Функції відображаються тільки тоді, коли в USB-порт вставляється ключ.

-Збереження даних

Зберігайте дані користувачів, налаштування за часом та конфігурацію (карти пам'яті або USB-накопичувачі).

-Зчитування даних

Завантажуйте з пристрою запам'ятовування дані користувачів, налаштування за часом та конфігурацію (карти пам'яті або USB-накопичувача).

-Оновлення прошивки з USB-ключа

Оновлення версії прошивки пристрою.

📖 Переконайтеся, що ключ містить файл для оновлення прошивки.

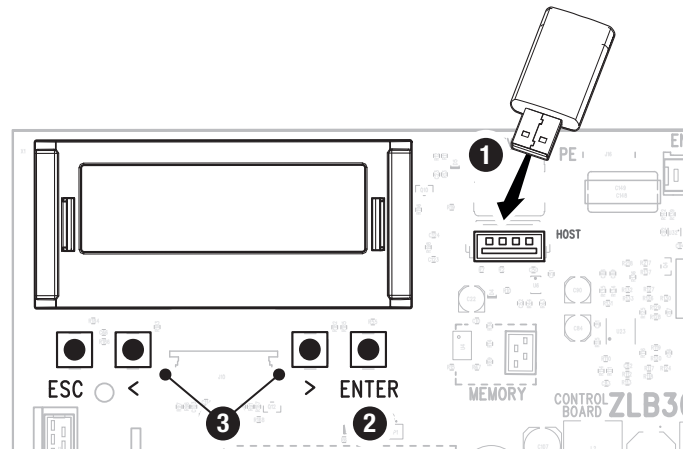

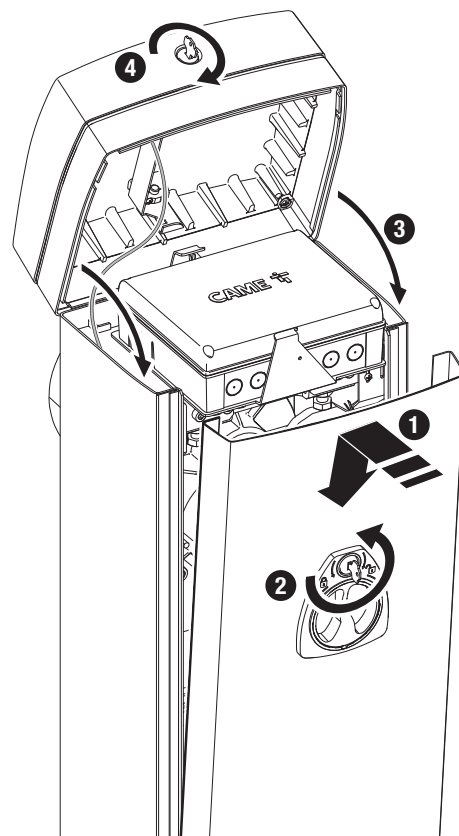
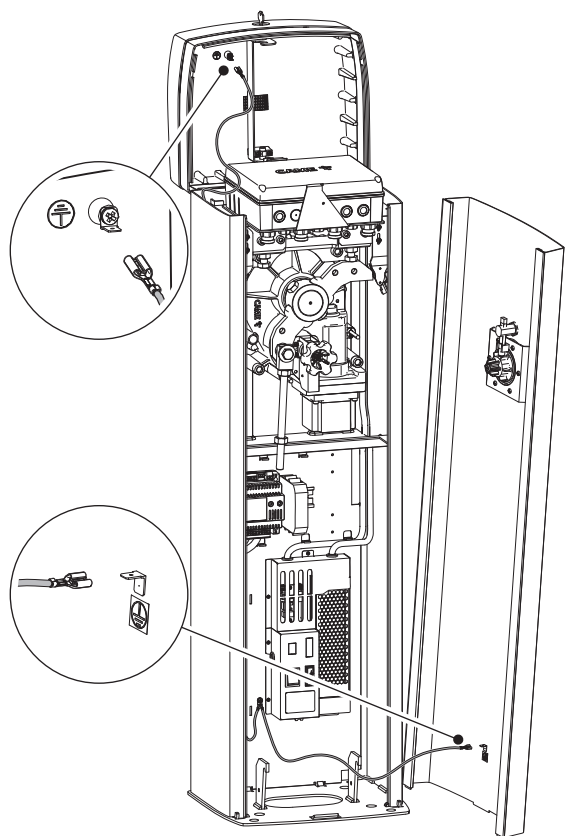

## РОБОТА В ПАРНОМУ РЕЖИМІ

Єдине керування двома підключеними автоматичними системами.

### Електричні підключення

Підключіть дві плати керування, скориставшись кабелем типу UTP CAT 5.

Вставте плату RSE в роз'єми на обох платах керування за допомогою роз'єму RSE\_1.

Перейдіть до електричного підключення пристроїв і аксесуарів.

Відомості щодо виконання електричних підключень пристроїв і аксесуарів див. у розділі «ЕЛЕКТРИЧНІ ПІДКЛЮЧЕННЯ».

Пристрої та аксесуари підключаються до плати керування, яка працюватиме в режимі MASTER.

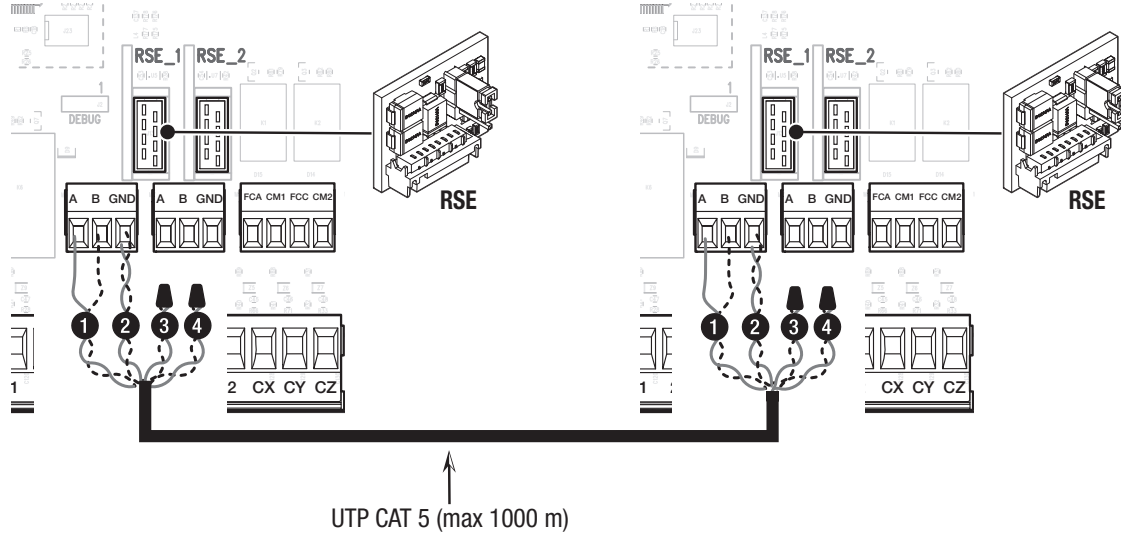

### Програмування

Всі описані далі процедури програмування виконуються тільки на платі керування, яка працюватиме в режимі MASTER.

Виберіть тип пристрою [Синхронізований режим] у процесі виконання інструкції або сконфігуруйте порт RSE\_1 у режимі [Синхронізований режим].

Після налаштування автоматики MASTER (основний) у режимі [Синхронізований режим], друга автоматика автоматично стане пристроєм SLAVE (керуваним).

### Збереження користувачів у пам'яті

Всі описані далі процедури запам'ятовування користувачів виконуються тільки на платі керування, яка працюватиме в режимі MASTER.

Для запам'ятовування користувачів див. функцію [Новий користувач].

### Режими роботи

1 Команда ВІДКРИТИ-ЗАКРИТИ (2-7), ТІЛЬКИ ВІДКРИТИ (2-3) або ТІЛЬКИ ЗАКРИТИ (2-4)

2 Команда ЧАСТКОВЕ ВІДКРИТТЯ (2-3P)

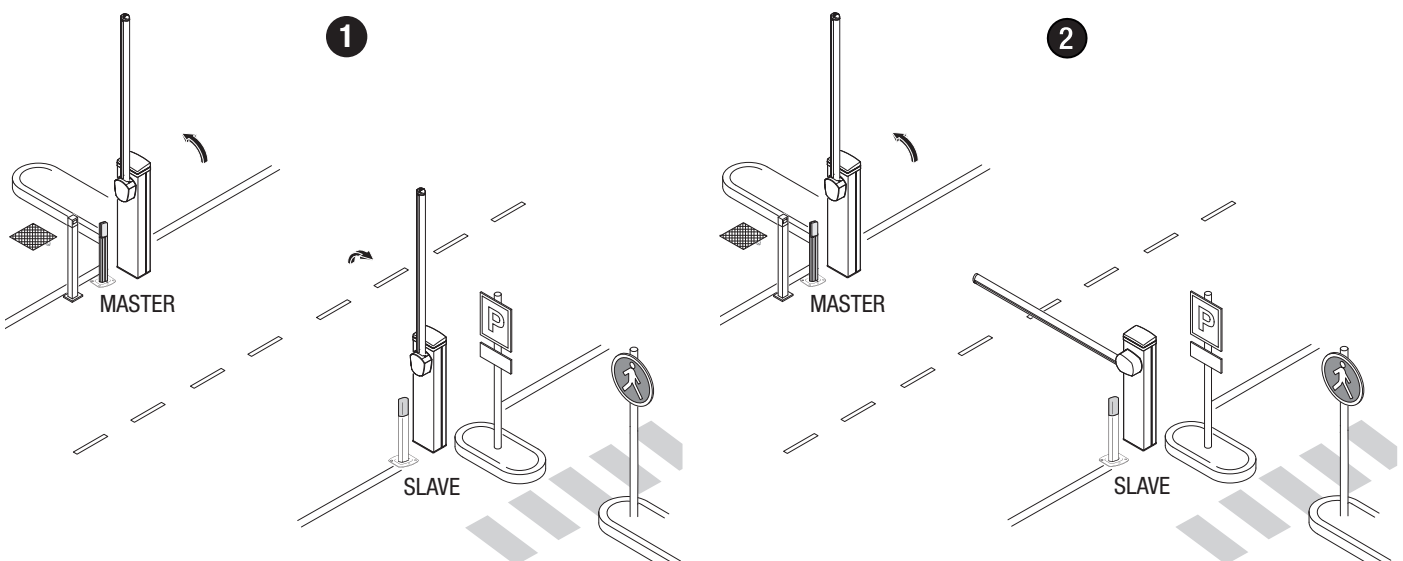



2 Команда ТІЛЬКИ ВІДКРИТИ (2-3) шлагбаум В

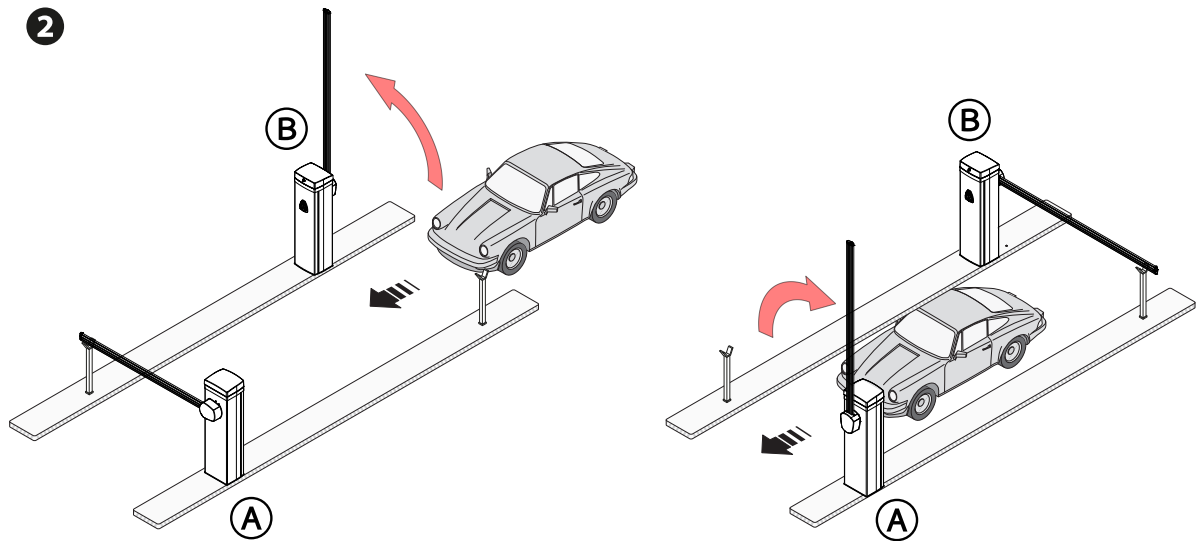

3 Команда ВІДКРИТИ-ЗАКРИТИ (2-7) шлагбаум А або В для екстреного відкриття

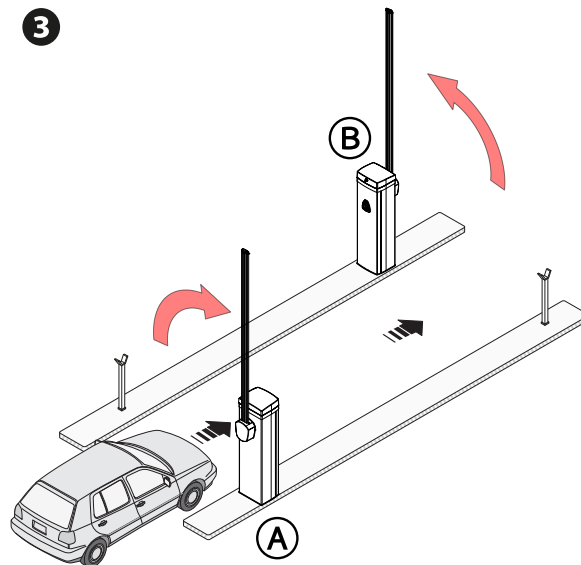

## МСВФ

Моделі	GPX40
Стандартна довжина стріли: L=3,05 м	10.000.000
Довжина стріли L=4,05 м	-0 %:
Довжина стріли L=3,05 м з шарніром	-0 %:
Довжина стріли L=4,05 м з шарніром	-0 %:

📖 Шлагбаум GARD PX характеризується інноваційним редуктором в масляній ванні і розрахований на виконання до 10 мільйонів циклів. Завдяки високоефективному безщітковому мотору, він забезпечує високу надійність і вимагає мінімальне обслуговування.

📖 Дані МСВФ відносяться лише до шлагбауму і не стосуються жодного застосованого додаткового пристрою.

📖 Значення у відсотках означають, у скільки разів повинна зменшитися кількість циклів у залежності від типу й кількості встановлених додаткових пристроїв.

⚠️ Рішення про тип і частоту проведення робіт із технічного обслуговування приймає установник з огляду на режим використання, місце встановлення й кількість робочих циклів за день.

⚠️ Якщо шлагбаум не використовується протягом тривалого часу, наприклад у випадку встановлення в місцях із сезонним режимом роботи, потрібно від'єднати балансувальну пружину і зняти стрілу.

📖 Інформацію щодо правильного встановлення й регулювання наведено в інструкції з установки виробу.

📖 Рекомендації з вибору необхідного виробу та аксесуарів можна знайти в каталозі продукції.

📖 У разі використання шлагбаума з шарнірним з'єднанням переконайтеся, що рухомі елементи шарніра знаходяться у справному стані, і замініть їх у випадку необхідності.

Обов'язково проводьте наведені нижче роботи з технічного обслуговування кожні 500 000 циклів або 6 місяців.

- Здійсніть повну перевірку надійності затягування кріпильних елементів.
- Перевіряйте балансування стріли під кутом 45° та у разі необхідності регулюйте натяг балансувальної пружини за допомогою відповідних штанг.
- Змащуйте пружину в повністю розтягнутому стані.
- Змащуйте всі рухомі частини механізму.
- Перевіряйте справність роботи пристроїв індикації та безпеки.
- Перевіряйте справність роботи мікродатчиків, під'єднаних до кришки тумби.
- Перевіряйте справність роботи мікродатчиків, під'єднаних до пристрою ручного розблокування, і мікродатчиків, під'єднаних до додаткових пристроїв для розімкнення (опціональних).
- Відсутність витоків масла.

Обов'язково проводьте наведені нижче роботи з технічного обслуговування кожні 2 500 000 циклів або 24 місяців.

- Замініть пружину.

## ПОВІДОМЛЕННЯ ПРО ПОМИЛКИ

<b>Помилка регулювання</b>	Припинення калібрування руху через наявність перешкоди.
<b>Енкодер не працює</b>	Енкодер від'єднаний. Енкодер несправний.
<b>Помилка збою автоматичної діагностики</b>	Наявність перешкоди в зоні дії фотоелементів. Фотоелементи не підключені або налаштовані неправильно. Фотоелементи несправні.
<b>Робочий час минув</b>	Максимальний встановлений робочий час минув.
<b>Дверцята відкриті</b>	Автоматична система розблокована.
<b>Макс. кількість перешкод під час закриття</b>	Перевищено максимальну кількість послідовно виявлених перешкод
<b>Макс. кількість перешкод під час відкриття</b>	Перевищено максимальну кількість послідовно виявлених перешкод
<b>Помилка через максимальну кількість перешкод</b>	Перевищено максимальну кількість послідовно виявлених перешкод
<b>Помилка передачі даних</b>	Помилкова конфігурація порту RSE.
<b>Радіопередавач несумісний</b>	Використовується брелок-передавач, вироблений не компанією CAME. Налаштований код відрізняється від коду брелока-передавача. Використовуються брелокипередавачі TWIN із різними КЛЮЧОВИМИ БЛОКАМИ.
<b>Дверцята підпорядкованої автоматики відкриті</b>	Підпорядкована автоматична система розблокована.
<b>Стрілу від'єднано</b>	Стрілу пошкоджено. Електропроводку контакту ARM виконано неправильно. Датчик виявлення стріли відсутній.
<b>Двигун розблоковано</b>	Стріла розблокована приводом і може бути зміщена вручну. Контакт запобіжного мікрореле привода розімкнуто.



Fabbricante / Manufacturer / Hersteller / Fabricant / Fabricante / Fabricante / Wytwórca / Fabrikant

**Came S.p.a.**

indirizzo / address / adresse / adresse / direccìon / endereço / adres / adres  
Via Martiri della Libertà 15 - 31030 Dosson di Casier, Treviso - Italy



DICHIARA CHE LA BARRIERA STRADALE / DECLARES THAT THE AUTOMATIC BARRIERS / ERKLÄRT DASS DIE AUTOMATISCHE SCHRANKENSYSTEME / DECLARE QUE LA BARRIÈRE AUTOMATIQUE / DECLARA QUE LA BARRERAS AUTOMÁTICAS / DECLARA QUE A BARREIRA AUTOMÁTICA / OSWIADCZA ZE SZLABANY AUTOMATYCZNA / VERKLAART DAT DE AUTOMATISCHE SLAGBOOM

GPX40MGS  
GPX40MGP  
GPX40MGC  
GPX40MXP

E' CONFORME ALLE DISPOSIZIONI DELLE SEGUENTI DIRETTIVE / IT COMPLIES WITH THE PROVISIONS OF THE FOLLOWING DIRECTIVES / DEN VORGABEN DER FOLGENDEN RICHTLINIEN ENTSPRECHEN / IL EST CONFORMES AUX DISPOSITIONS DES DIRECTIVES SUIVANTES / CUMPLEN CON LAS DISPOSICIONES DE LAS SIGUIENTES DIRECTIVAS / ESTÁO DE ACORDO COM AS DISPOSIÇÕES DAS SEGUINTES DIRETTIVAS / SA ZGDONE Z POSTANOWIENIAMI NASTĘPUJĄCYCH DYREKTYW EUROPEJSKICH / VOLDOEN AAN DE VOORSCHRIFTEN VAN DE VOLGENDE RICHTLIJNEN:

- COMPATIBILITA' ELETTROMAGNETICA / ELECTROMAGNETIC COMPATIBILITY / ELEKTROMAGNETISCHE VERTRÄGLICHKEIT / COMPATIBILITE ELECTROMAGNETIQUE / COMPATIBILIDAD ELECTROMAGNETICA / COMPATIBILIDADE ELETTROMAGNETICA / KOMPATYBILNOŚCI ELEKTROMAGNETYCZNEJ / ELEKTROMAGNETISCHE COMPATIBILITEIT : 2014/30/UE.

Riferimento norme armonizzate ed altre norme tecniche / Refer to European regulations and other technical regulations / Harmonisierte Bezugsnormen und andere technische Vorgaben / Référence aux normes harmonisées et aux autres normes techniques / Referencia normas armonizadas y otras normas técnicas / Referência de normas harmonizadas e outras normas técnicas / Odnosna normy ujednoliczone i inne normy techniczne / Geharmoniseerde en andere technische normen waarnaar is verwezen

EN 61000-6-2:2005+EC:2005+HS1:2005  
EN 61000-6-4:2007+A1:2011  
EN 62233:2008  
EN 60335-1:2012+AC:2014+A11:2014

RISPETTA I REQUISITI ESSENZIALI APPLICATI: / MEET THE APPLICABLE ESSENTIAL REQUIREMENTS: / DEN WESENTLIJCHEN AANGEWANDTEN ANFORDERUNGEN ENTSPRECHEN: / RESPECTENT LES CONDITIONS REQUISES NECESSAIRES APPLIQUEES: / CUMPLEN CON LOS REQUISITOS ESENCIALES APLICADOS: / RESPETAM O REQUISITOS ESSENCIAIS APLICADOS: / SPEŁNIAJA PODSTAWOWE WYMAGANE WYRUNKI: / VOLDOEN AAN DE TOEPASBARE MINIMUM EISEN:

**1.1.3; 1.1.5; 1.2.1; 1.2.2; 1.3.2; 1.3.7; 1.3.8.1; 1.4.1; 1.4.2; 1.5.1; 1.5.6; 1.5.8; 1.5.9; 1.5.11; 1.5.13; 1.6.1; 1.6.3; 1.6.4; 1.7.1; 1.7.2; 1.7.4**

PERSONA AUTORIZZATA A COSTITUIRE LA DOCUMENTAZIONE TECNICA PERTINENTE / PERSON AUTHORISED TO COMPIL THE RELEVANT TECHNICAL DOCUMENTATION / PERSON DIE BEVOLLMÄCHTIGT IST, DIE RELEVANTEN TECHNISCHEN UNTERLAGEN ZUSAMMENZUSTELLEN / DOCUMENTATION TECHNIQUE SPÉCIFIQUE A ÊTRE REMPLIE CONFORMÉMENT À L'ANNEXE IIB / La documentación técnica pertinente ha sido rellenada en cumplimiento con el anexo VIII. / A documentação técnica pertinente foi preenchida de acordo com o anexo VIII. / Odnosna dokumentacja techniczna została zredagowana zgodnie z załącznikiem VIII. / De technische documentatie terzake is opgesteld in overeenstemming met de bijlage VIII.

**CAME S.p.a.**

La documentazione tecnica pertinente è stata compilata in conformità all'allegato VIII. / The pertinent technical documentation has been drawn up in compliance with attached document VIII. / Die relevante technische Dokumentation wurde entsprechend der Anlage VIII ausgestellt. / La documentation technique spécifique a été remplie conformément à l'annexe IIB / La documentación técnica pertinente ha sido rellenada en cumplimiento con el anexo VIII. / A documentação técnica pertinente foi preenchida de acordo com o anexo VIII. / Odnosna dokumentacja techniczna została zredagowana zgodnie z załącznikiem VIII. / De technische documentatie terzake is opgesteld in overeenstemming met de bijlage VIII.

CAME S.p.a. si impegna a trasmettere, in risposta a una richiesta adeguatamente motivata delle autorità nazionali, informazioni pertinenti sulle quasi macchine, e / Came S.p.A., following a duly motivated request from the national authorities, undertakes to provide information related to the quasi machines, and / Die Firma Came S.p.A. verpflichtet sich auf eine angemessenen motivierte Anfrage der staatlichen Behörden Informationen über die unvollständigen Maschinen, zu übermitteln, und / Came S.p.A. s'engage à transmettre, en réponse à une demande bien fondée de la part des autorités nationales, les renseignements relatifs aux quasi machines / Came S.p.A. se compromete a transmitir, como respuesta a una solicitud adecuadamente fundada por parte de las autoridades nacionales, informaciones relacionadas con las cuasimáquinas / Came S.p.A. compromete-se em transmitir, em resposta a uma solicitação devidamente apropriadamente pelas autoridades nacionais, informações pertinentes às partes que compoñam máquinas / Came S.p.A. zobowiązuje się do udzielenia informacji dotyczących maszyn nieukończonych na odpowiednio umotywowana prośbę, złożona przez kompetentne organy państwowe / Came S.p.A. verbindt zich ertoe om op met redenen omkleed verzoek van de nationale autoriteiten de relevante informatie voor de niet voltooidde machine te verstrekken.

**VIETA / FORBIDS / VERBIJET / INTERDIT / PROHIBE / PROIBE / ZABRANIA SIE / VERBIEDT**

la messa in servizio finché la macchina finale in cui deve essere incorporata non è stata dichiarata conforme, se del caso alla 2006/42/CE. / commissioning of the above mentioned until such moment when the final machine into which they must be incorporated, has been declared compliant, if pertinent, to 2006/42/CE / die Inbetriebnahme bevor die „Endmaschine“ in die die unvollständige Maschine eingebaut wird, als konform erklärt wurde, gegebenenfalls gemäß der Richtlinie 2006/42/EU. / la mise en service tant que la machine finale dans laquelle elle doit être incorporée n'a pas été déclarée conforme. le cas échéant, à la norme 2006/42/CE. / la puesta en servicio hasta que la máquina final en la que será incorporada no haya sido declarada de conformidad de acuerdo a la 2006/42/CE / a colocação em funcionamento, até que a máquina final, onde devem ser incorporadas, não for declarada em conformidade, se de acordo com a 2006/42/CE. / Uruchomienia urządzenia do czasu, kiedy maszyna, do której ma być wbudowany, nie zostanie oceniona jako zgodna z wymogami dyrektywy 2006/42/WE, jeśli taka procedura była konieczna. / deze in werking te stellen zolang de eindmachine waarin de niet voltooidde machine moet worden ingebouwd in overeenstemming is verklaard, indien toepasselijk met de richtlijn 2006/42/EG.

Dosson di Casier (TV)  
25 Novembre / November / November /  
Novembre / Noviembre / Novembro /  
Listopad / November / November 2019

Direttore Tecnico / Chief R&D Officer / Technischer Direktor /  
Directeur Technique / Director Técnico / Diretor Técnico /  
Dyrektor Techniczny / Technisch Directeur  
(Special Proxy Holder)

Antonio Milici

Fascicolo tecnico a supporto / Supporting technical dossier / Unterstützung technische Dossier / Soutenir dossier technique / Apoyo expediente técnico / Apoiar dossier técnico / Wspieranie dokumentacji technicznej / Ondersteunende technische dossier: 803BB-0120

**Came S.p.a.**

Via Martiri della Libertà, 15 - 31030 Dosson di Casier - Treviso - Italy - Tel. (+39) 0422 4940 - Fax (+39) 0422 4941  
info@came.it - www.came.com

Cap. Soc. 1.610.000,00 € - C.F. e P.I. 03481280265 - VAT IT 03481280265 - REA TV 275359 - Reg Imp. TV 03481280265



**CAME S.P.A.**

Via Martiri della Libertà, 15  
31030 - Dosson di Casier  
Treviso - Italy (Italia)  
Tel. (+39) 0422 4940  
Факс (+39) 0422 4941

**CAME.COM**