

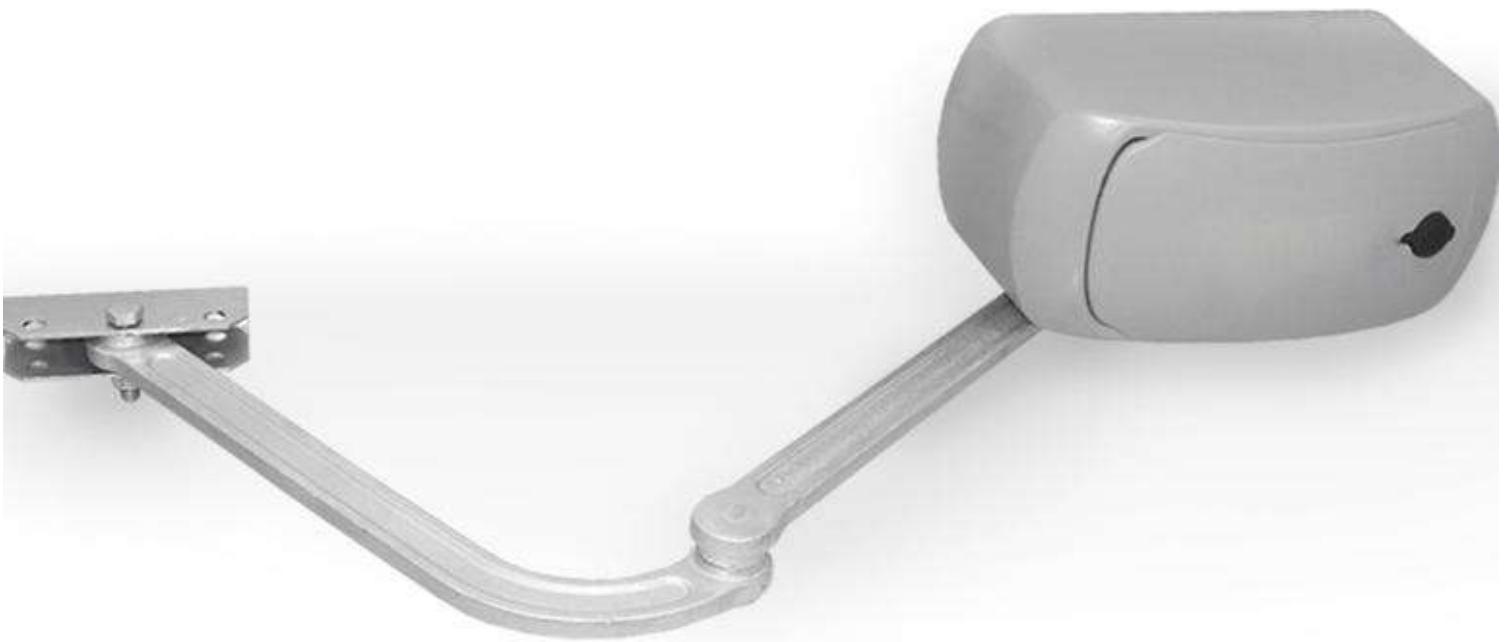

ПРИВІД РОЗПАШНИХ ВОРІТ SWA-320



ІНСТРУКЦІЯ З ЕКСПЛУАТАЦІЇ

1. ЗАГАЛЬНІ ВІДОМОСТІ

Електромеханічний привід важільного типу SWA-320 призначений для автоматизації розпашних двостулкових воріт.

Привід складається з електромеханічного мотор-редуктора, що самоблокується, із захисним кожухом і системи шарнірного важеля, який за допомогою необхідних аксесуарів монтується на стулку.

Зручна та безпечна система розблокування дозволяє вручну відкривати або закривати стулку у разі відсутності живлення або будь-яких несправностей. Робота системи контролюється виносним блоком управління в міцному герметичному корпусі.

Під час руху ступок блимає сигнальна лампа.

1.1. МЕЖІ ВИКОРИСТАННЯ

Ширина стулки*, мм	Вага стулки, кг
1 000	400
1 250	300
1 500	250
1 750	225
2 000	200

* При ширині стулки понад 1200 мм рекомендується використовувати електрозамок.

1.2. ТЕХНІЧНІ ХАРАКТЕРИСТИКИ

Модель	Вага, кг	Живлення, В	Струм, А	Потужність, Вт	Інтенсивність використання, %	Крутний момент, Н·м	Робоча температура, °С	Конденсатор, мкФ
SWA-320	14	220 – 240	1,3	300	30	320	-20...+55	10

1.3. КОМПЛЕКТАЦІЯ

Після отримання приводу необхідно його розпакувати та провести огляд, переконатися, що привід не має пошкоджень. Якщо ви виявили пошкодження, будь ласка, зв'яжіться з постачальником приводу.

Деталі, що входять до стандартної комплектації приводу SWA-320, наведено у наступній таблиці.

№	Найменування	Кількість
1	Привід	1 шт.
2	Кронштейн кріплення приводу	1 шт.
3	Передній кронштейн кріплення	1 шт.
4	Комплект кріплення	1 шт.
5	Блок управління*	1 шт.
6	Інструкція з експлуатації	1 шт.

* Поставляється опціонально.

2. ПРАВИЛА БЕЗПЕКИ



УВАГА! Суворо дотримуйтеся вказівок правил безпеки. Збережіть цю інструкцію.

- Дотримуйтеся інструкцій, оскільки неправильне встановлення обладнання може призвести до серйозних пошкоджень та травм.
- Привід SWA-320 призначений для автоматизації воріт. Використовуйте привід лише за призначенням, будь-яке інше використання заборонено.
- Виробник не несе відповідальності у разі заподіяння шкоди здоров'ю людей при використанні виробу не за призначенням.
- Перед встановленням приводу переконайтеся, що ворота мають плавний хід.
- Перед встановленням приводу переконайтеся, що місце встановлення відповідає за своїми кліматичними умовами характеристикам приводу.
- Не встановлюйте обладнання в приміщеннях з наявністю займистих речовин або інших небезпечних середовищ, оскільки це може призвести до вибуху або пожежі.
- Під час збирання, встановлення та регулювання приводу використовуйте інструменти, зазначені в розділі «Інструменти» цієї інструкції.
- Привід не призначений для встановлення на висоті понад 2,5 м.
- Під час свердління отворів користуйтеся захистом для рук та обличчя.
- Щоб закріпити виріб, використовуйте метизи з комплекту приводу або інші аналогічні їм.
- Під час встановлення, очищення або технічного обслуговування приводу необхідно відключити подачу живлення.
- При установці приводу на ворота з врізною хврткою необхідно встановити додатковий пристрій безпеки, що запобігає активації приводу при відкритій хвртці.
- Переконайтеся, що не буде защемлено предмети між рухомою та нерухомою частинами приводу під час руху воріт.
- Не залишайте електродвигуни у розчепленому стані. Це може призвести до некерованого руху воріт і, як наслідок, їх поломки.
- Не використовуйте привід, якщо необхідний його ремонт або регулювання, оскільки дефекти в монтажі або неправильно встановлені ворота можуть призвести до травм.
- Виробник не несе відповідальності за неправильне встановлення виробу та у разі пошкодження при експлуатації.
- Електропривід не має стаціонарного шнура живлення, тому електроживлення мережі повинно підводитися до автоматичної системи через автоматичний вимикач з відстанню між сусідніми контактами не менше 3 мм. Рекомендується використання двополюсного автомата 6А.
- Переконайтеся у відсутності сторонніх предметів у зоні дії електроприводу перед його запуском.
- Не вносити до автоматичної системи зміни, які не вказані в даній інструкції.
- Видаліть упаковку та утилізуйте її. Не залишайте пакувальні матеріали в межах досяжності дітей.
- Ніколи не дозволяйте дітям гратися у зоні руху воріт під час експлуатації приводу. Усі дистанційні пульти керування приводом, а також стаціонарні кнопки керування мають бути повністю недоступними для можливого використання дітьми.
- Проїзд і прохід дозволяється тільки при зупинених воротах і вимкненому приводі.
- Зміст інструкції не може бути підставою для пред'явлення будь-яких претензій.
- Виробник зберігає за собою право вносити зміни до конструкції та вдосконалити її без попереднього повідомлення.



УВАГА! Для безпечної та коректної роботи приводів необхідно обов'язково встановити механічні упори для обмеження ходу воріт..

3. БУДОВА ПРИВОДУ

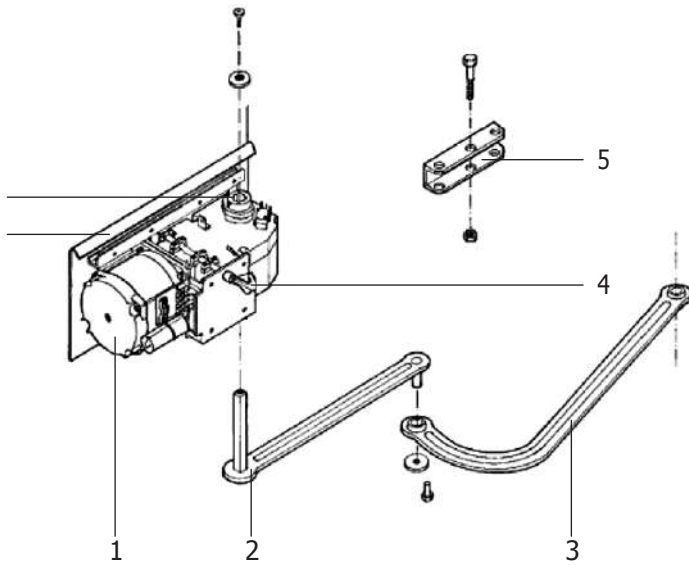

1. Мотор-редуктор
2. Прямий важіль
3. Вигнутий важіль
4. Ручний розблокувач
5. Кронштейн кріплення важіля
6. Кінцеві вимикачі
7. Кронштейн кріплення приводу

Розмір, мм

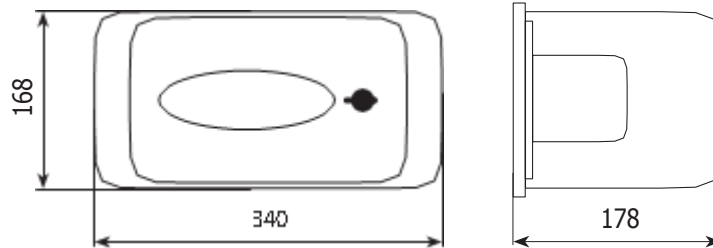

4. ВСТАНОВЛЕННЯ

4.1. ІНСТРУМЕНТИ

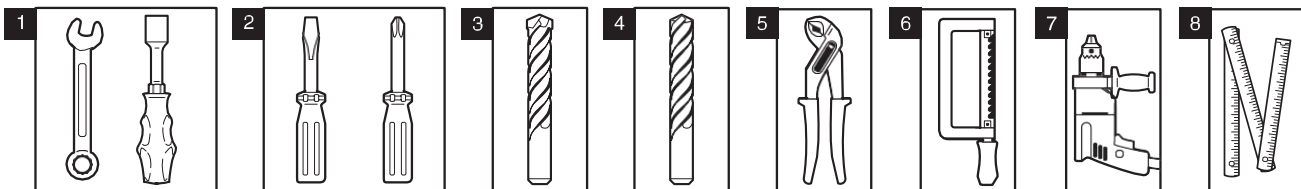

1. Набір гайкових ключів
2. Набір шліцевих та хрестових викруток
3. Набір свердел по металу
4. Набір свердл по бетону
5. Плоскогубці
6. Ножовка по металу
7. Електродріль
8. Рулетка (метр складний)

4.2. СХЕМА ВСТАНОВЛЕННЯ ПРИВОДІВ І ПРОКЛАДАННЯ КАБЕЛЮ



УВАГА! НЕБЕЗПЕКА УРАЖЕННЯ!

Кабелі з напругою 230 В постійного струму мають бути прокладені кваліфікованим техніком. Прокладка кабелів здійснюється в захисних гофрах, не допускайте зіткнення кабелів і елементів воріт, що рухаються. При пошкодженні кабелю живлення, слід використовувати для заміни відповідний за типом кабель.

Матеріали для встановлення приводу SWA-320 та відповідних аксесуарів:

- кабель $2 \times 0,5 \text{ мм}^2$ (передавач фотоелементів, кнопка управління);
 - кабель $2 \times 1,5 \text{ мм}^2$ (сигнальна лампа);
 - кабель $4 \times 0,5 \text{ мм}^2$ (приймач фотоелементів);
 - кабель $3 \times 1,5 \text{ мм}^2$ (живлення);
- використовуйте кабелі з ізоляцією, відповідною до напруги.

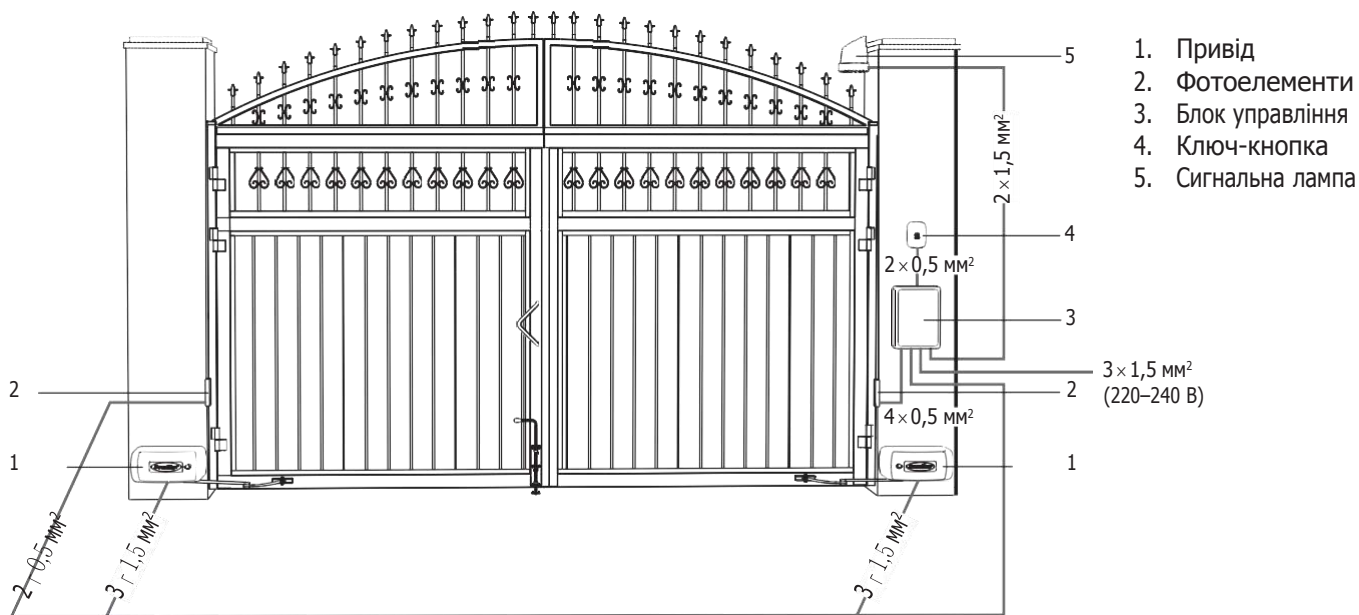

4.3. ВАРІАНТИ ВСТАНОВЛЕННЯ ПРИВОДУ

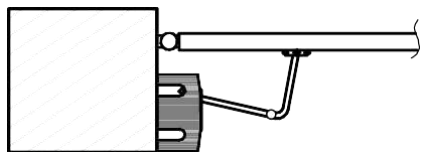

Монтаж на стовп,
 відкриття назовні

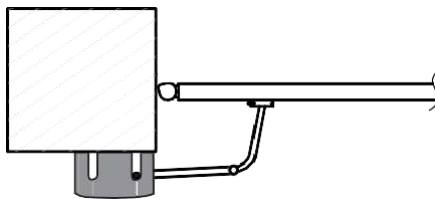

Монтаж на стовп,
 відкриття всередину

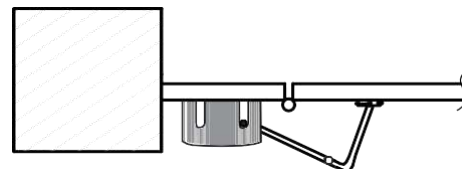

Монтаж на ступку,
 відкриття всередину

4.4. МОНТАЖНІ РАЗМІРИ

Відкриття всередину

Якщо $0 < B \leq 300$ (мм), то $A \geq 110$ (мм).
 Якщо $300 < B \leq 380$ (мм), то $A \geq 150$ (мм).

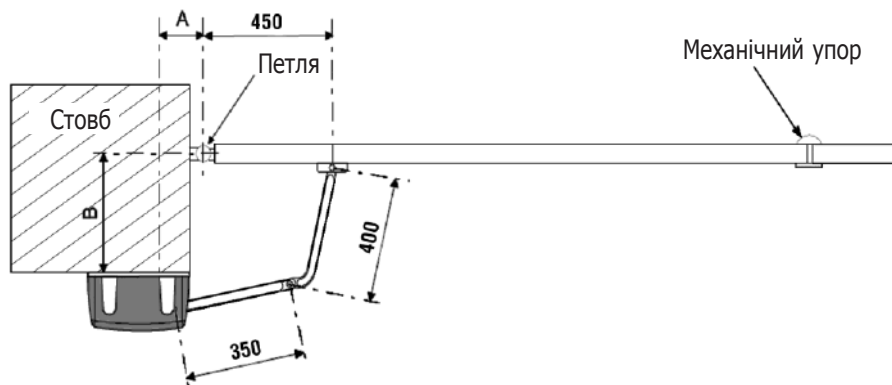

Відкриття назовні

$100 \leq A \leq 300$ (мм).

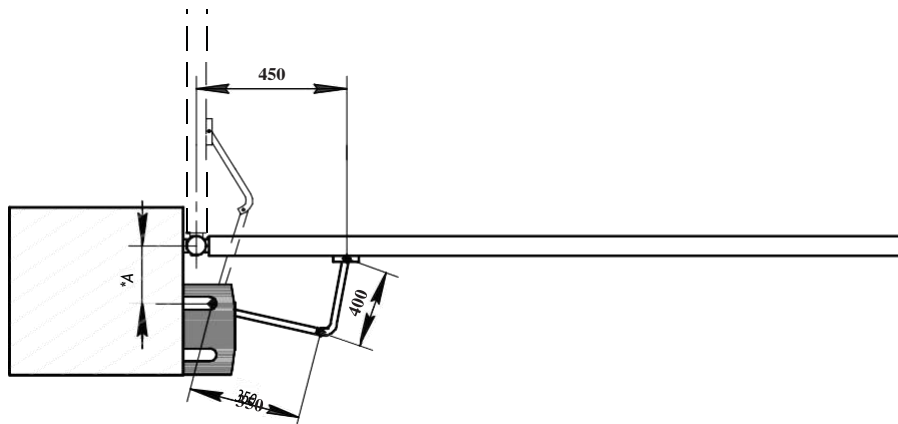

4.5. ВСТАНОВЛЕННЯ МОНТАЖНОЇ ОСНОВИ ТА СКОБИ А

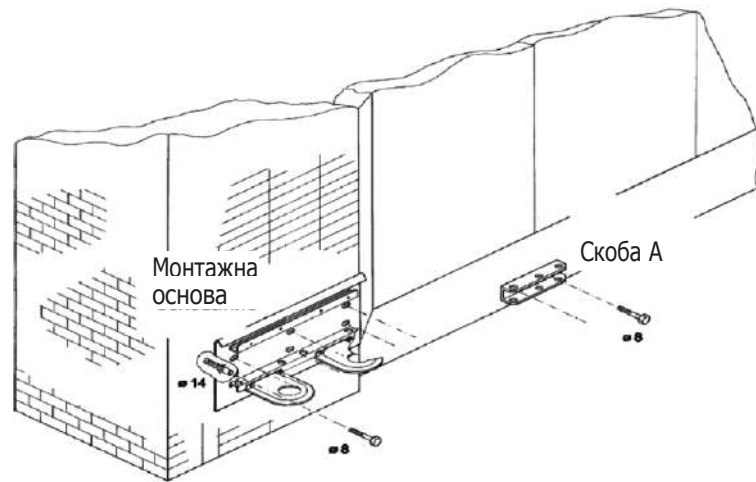

Вигляд спереду

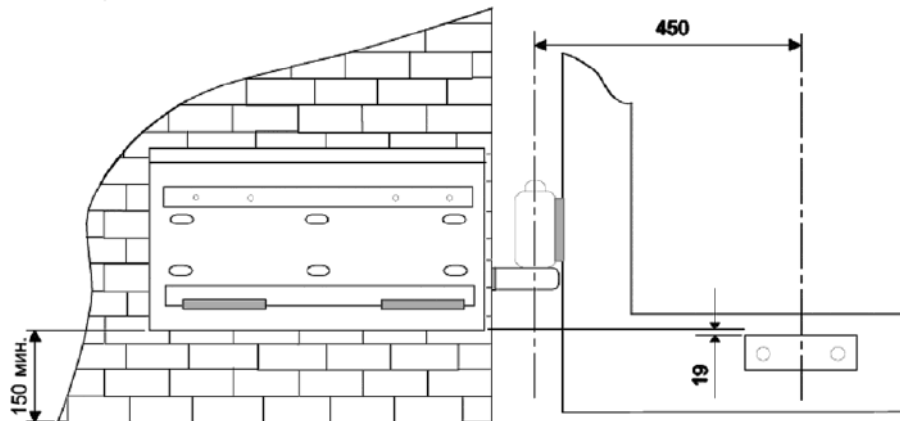

Для встановлення монтажної основи на стовп використовуйте болти $\varnothing 8$ мм та анкерні болти $\varnothing 14$ мм. Монтажна основа має бути встановлена на відстані не менше 150 мм від землі.

Закріпіть скобу А на стулці воріт за допомогою болтів 8 мм або зварювання. Скоба А має бути встановлена на відстані 450 мм від петлі по горизонталі та 19 мм від встановленої на стовпі монтажної основи по вертикалі (див. малюнок).

4.6. ВСТАНОВЛЕННЯ ПРИВОДУ

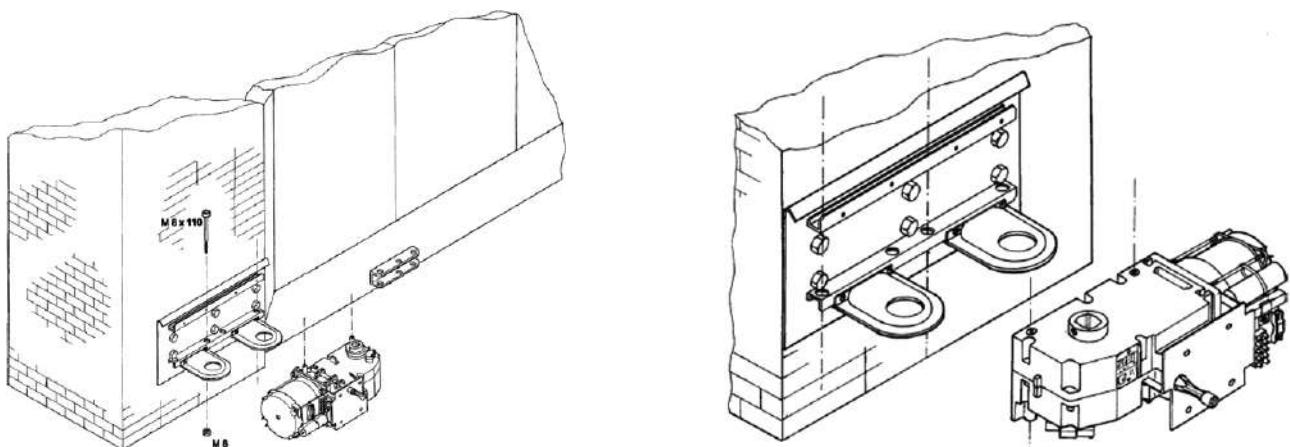

Встановіть привід на монтажну основу, сумісивши чотири отвори і закріпіть двома болтами $M8 \times 110$ мм.
Для встановлення на праву стулку змініть положення приводу та використовуйте дві інші пари отворів для його кріплення (див. мал. на стор. 7).

4.7. ВСТАНОВЛЕННЯ ПРЯМОГО ТА ВИГНУТОГО ВАЖЕЛІВ

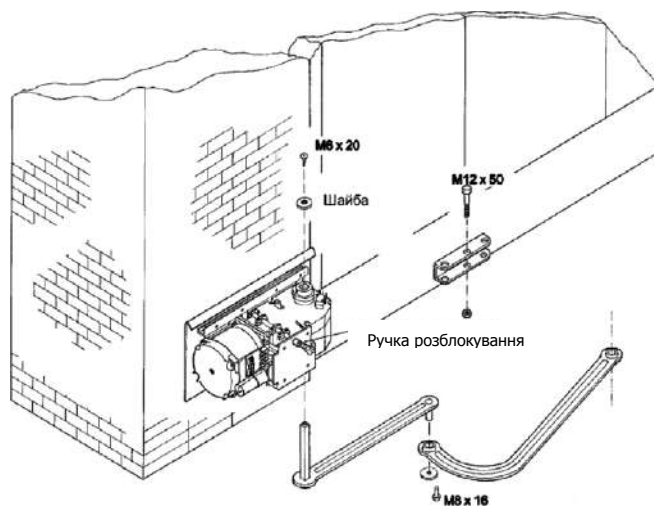

Вставте прямий важіль у привідний вал редуктора. Вирівняйте торці валу та важеля, закріпіть шайбу гвинтом $M6 \times 20$ мм та зафіксуйте вісь важеля двома парами стопорних гвинтів.

З'єднайте два важелі гвинтом $M8 \times 16$ мм із шайбою. Розблокуйте редуктор, повернувши ручку за годинниковою стрілкою, та прикріпіть вигнутий важіль до скоби А гвинтом $M12 \times 50$ мм та гайкою $M12$.

Під час встановлення приводу на праву стулку виконайте монтаж згідно з рисунком, наведеним нижче.

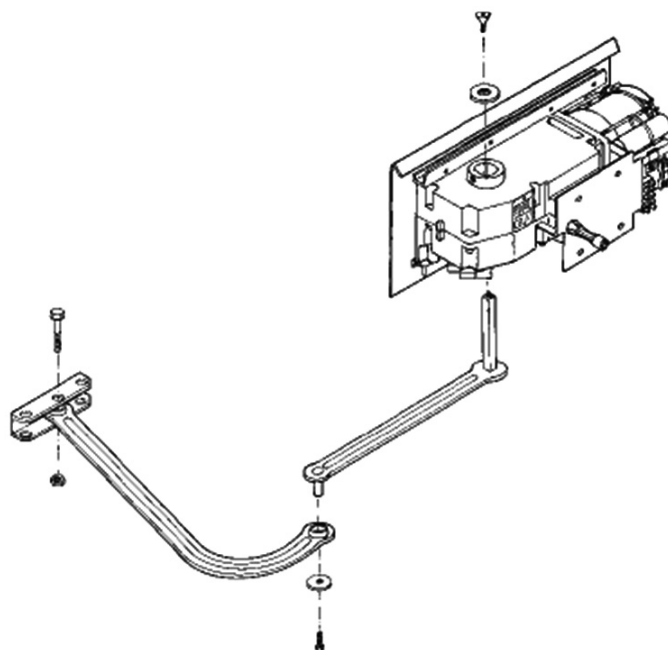

5. НАЛАШТУВАННЯ КІНЦЕВИХ ПОЛОЖЕНЬ

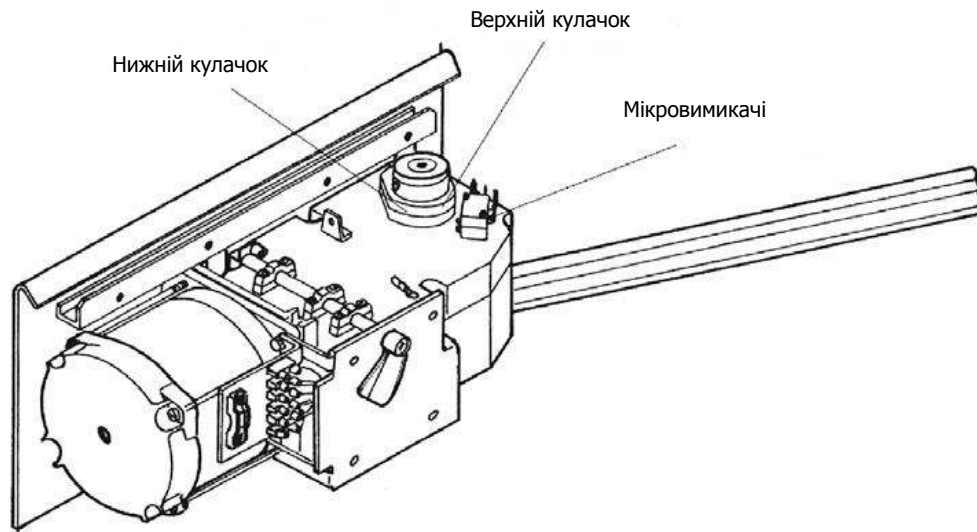

1. Разблокуйте редуктор і відкрийте стулку воріт до необхідного положення.
2. Поверніть верхній кулачок на валу редуктора до спрацювання (розмикання) мікроримикача. Закрийте стулку та зафіксуйте кулачок за допомогою гвинта.
3. Розблокуйте редуктор і закрийте стулку воріт, не доходячи 100 мм до закритого положення. Поверніть нижній кулачок редуктора до спрацювання (замикання) мікроримикача. Відкрийте стулку та зафіксуйте кулачок за допомогою гвинта.
4. Після монтажу приводу, електричних підключень та регулювань установіть кожух, закріпивши його чотирма болтами.

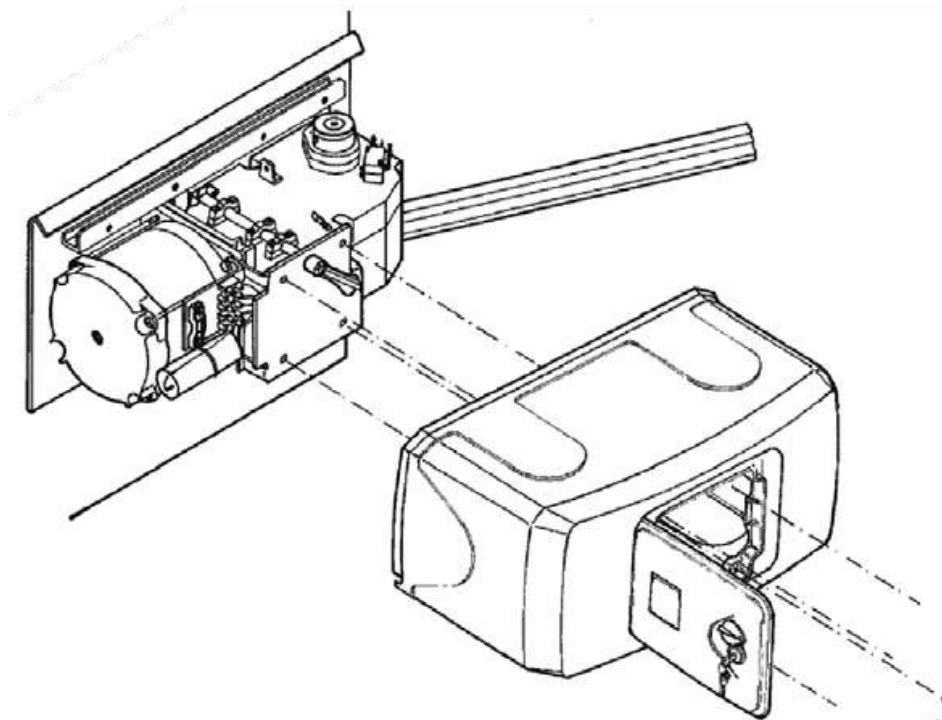

6. АВАРІЙНЕ РАЗБЛОКУВАННЯ ПРИВОДУ

Аварійне розблокування застосовується для розблокування двигуна у разі вимкнення електроживлення. Для розблокування двигуна повернути ручку на 90°.

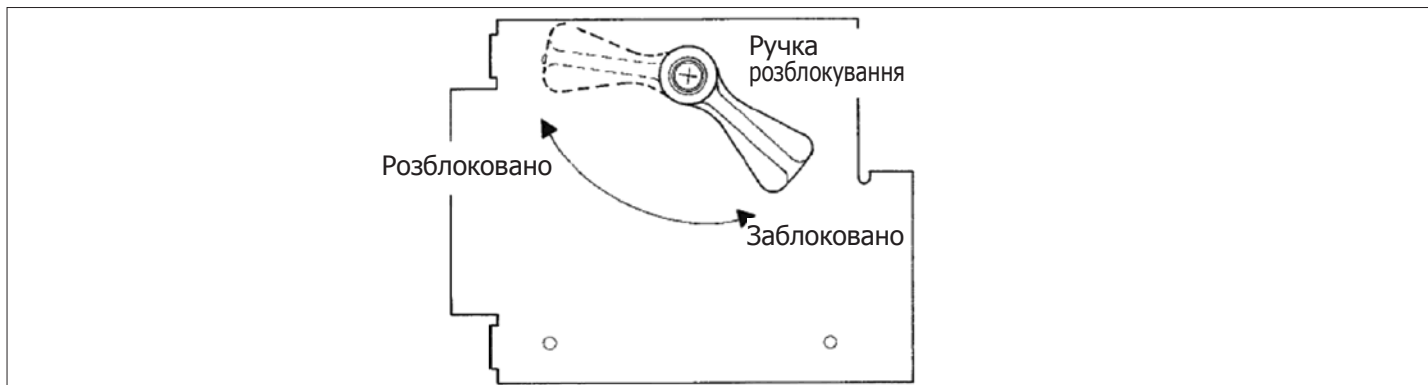

УВАГА! Розблокування двигуна повинне проводитися при вимкненому живленні.

7. ОБСЛУГОВУВАННЯ

- Автоматика SWA-320 не потребує спеціального обслуговування.
- Проводити роботи з ремонту та обслуговування дозволяється лише кваліфікованому персоналу.
- Після монтажу автоматики установник повинен показати користувачеві, як розблокувати ворота при аварійній ситуації та передати відомості щодо обслуговування та експлуатації автоматичної системи.
- Під час технічного обслуговування використовуйте оригінальні запчастини.
- Проводьте діагностику автоматики щонайменше 1 раз на 6 місяців.
- Регулярно перевіряйте плавність ходу воріт під час автоматичного керування.
- Регулярно перевіряйте правильне встановлення кінцевих положень, дієздатність пристроїв безпеки.
- У разі відключення електроенергії може знадобитися відновлення налаштувань приводу. Для цього після подачі живлення перевірте дієздатність автоматики. Якщо в роботі приводу відбулися зміни, виконайте програмування приводу заново.
- При відключенні живлення ворота зупиняються. Після подачі живлення керування приводом здійснюється у звичайному режимі.
- Виробник не здійснює безпосереднього контролю за монтажем воріт та автоматики, їх обслуговуванням та експлуатацією та не може нести відповідальність за безпеку встановлення, експлуатації та технічного обслуговування воріт та автоматики.

8. ДІАГНОСТИКА НЕСПРАВНОСТЕЙ

Помилка	Можлива причина	Спосіб усунення
Привід не працює	Вимкнено або відсутнє електроживлення	Переконайтеся в наявності живлення
	Перешкода руху воріт	Усуньте перешкоду
	Погане з'єднання електропроводів	Перевірте надійність з'єднання проводки
	Привід перебуває у розчепленому положенні	Приведіть привід у зачеплення
Привід раптово зупиняється	Спрацьовує термозахист приводу	Дайте приводу охолонути
Ворота не повністю відчиняються або зачиняються	Неправильне регулювання кінцевих вимикачів	Налаштуйте кінцеві вимикачі
	Неправильне програмування приводу	Перепрограмуйте привід